

# Installationsanweisung

## SILVER RX/CX-Version F, Größe 100/120

## Inhaltsverzeichnis

<b>1. Installation.....</b>	<b>3</b>
1.1. Allgemeine Informationen.....	3
1.2 Transport zum Montageort.....	3
1.3 Beiliegende Teile.....	3
1.3.1 Dokumententasche.....	3
1.4 Platzierung.....	3
1.5 Lieferart.....	3
1.5.1 SILVER RX.....	3
1.5.2 SILVER CX.....	3
1.6 Anheben.....	4
1.6.1 Mit Gabelstapler.....	4
1.6.2 Mit Kran.....	4
1.6.2.1 Ganze Einheiten.....	4
1.6.2.2 Wärmetauscherteil, Lieferung in zwei Teilen plus Rotor (nur SILVER RX).....	5
1.7 Eventuelle Montage des Wärmetauscherteils (nur SILVER RX).....	7
1.7.1 Alternative 1.....	7
1.7.2 Alternative 2.....	11
1.7.3 Gemeinsam für Alternative 1 und Alternative 2.....	15
1.7.3.1 Justierung der Neigung des Rotors.....	15
1.7.3.2 Dichtungsbleche/Reinigungssektor.....	16
1.7.3.3 Andruckrolle.....	16
1.7.3.4 Gewebedichtung.....	16
1.7.3.5 Abdichtung.....	17
1.8 Ausführung und Platzierung der Ventilatoren.....	18
1.8.1 SILVER RX.....	18
1.8.2 SILVER CX.....	18
1.9 Andocken von Gerätesektionen.....	19
1.9.1 Ventilator-/Filter-/Registerwärmetauschersektionen (Registerwärmetauschersektionen nur SILVER CX).....	19
1.9.2 Fixierung, Vorderseite/Mitte des Geräts.....	20
1.9.3 Fixierung, Rückseite des Geräts.....	20
1.10 Kanalanschlüsse.....	21
1.11 Elektrischer Anschluss.....	22
1.12 Montage der Rohranschlussbaugruppe (nur SILVER CX).....	23
<b>2. Maßangaben.....</b>	<b>23</b>
2.1 SILVER RX 100/120.....	23
2.2 SILVER CX 100/120.....	24

## 1. Installation

### 1.1 Allgemeines

Vor Beginn der Arbeiten mit dem Gerät muss das betroffene Personal diese Anleitung sorgfältig lesen. Schäden am Gerät oder Teilen davon infolge fehlerhafter Handhabung seitens des Käufers oder Installateurs fallen nicht unter die Gewährleistung, wenn dieser Anleitung nicht Folge geleistet wurde.

Das Produktschild befindet sich an der Inspektionsseite des Geräts. Geben Sie bitte bei Kontakten mit Swegon die Daten auf dem Produktschild an.

Das Gerät wird mit Verpackung geliefert.

Eventuell bestelltes Zubehör wird separat mitgeliefert.

### 1.2 Transport zum Montageort

Vor Entfernen der Transportpalette/Transportverpackung sollte berücksichtigt werden, ob ein weiterer Transport zum Montageort notwendig ist.

### 1.3 Beiliegende Teile

Beiliegende Teile wie Einregulierungsbleche, Schrauben und Dokumententasche werden im Gerät mitgeliefert.

#### 1.3.1 Dokumententasche

Die Dokumententasche wird an der Außenseite des Gerätes oder an einem geeigneten Ort montiert.

### 1.4 Platzierung

Das Gerät wird auf einem waagerechten und festen Untergrund aufgestellt, der so konstruiert ist, dass er das Gewicht des Gerätes tragen kann.

Beim Aufstellen des Gerätes und beim Anschluss der Rohre und Kabel darauf achten, dass die Inspektionsklappen ungehindert geöffnet werden und die inneren Bauteile wie Filterkassetten und Ventilatoreinsätze im gewünschten Umfang herausgenommen werden können.

#### Erforderlicher Raum für Inspektionen

Vor dem Gerät muss ein Freiraum von 1000 mm zum Öffnen der Inspektionstüren vorhanden sein.

## 1.5 Lieferart

### 1.5.1 SILVER RX

SILVER RX 120 wird normalerweise in fünf separaten Einheiten geliefert: zwei Ventilatorteile, zwei Filterteile und ein Wärmetauscherteil.

Auch das Wärmetauscherteil kann in zwei Teilen plus Rotor geliefert werden, der Rotor wird dann schräg in einer Transportverpackung geliefert (Transporthöhe = 2930 mm, geringste Transportbreite 2350 mm). Siehe 1.7 Montage.

Die anderen Maße und Gewichte finden Sie in Abschnitt 2.1.

#### Wärmetauscherteil als separate Einheit geliefert

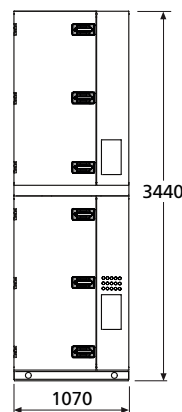

#### Wärmetauscherteil, Lieferung in zwei Teilen plus Rotor

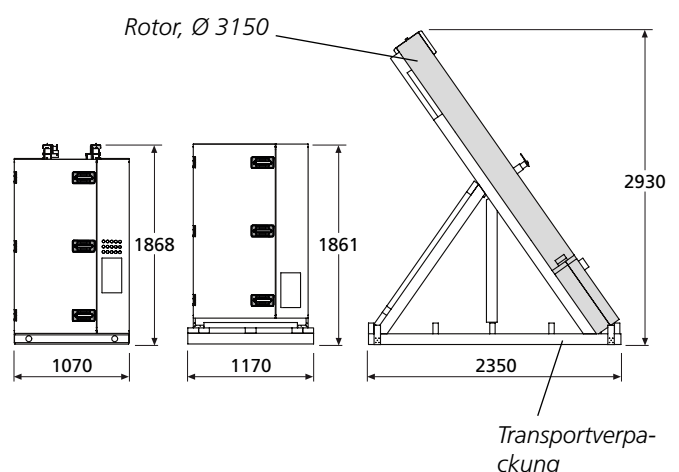

### 1.5.2 SILVER CX

SILVER CX 120 wird in sechs separaten Einheiten geliefert: zwei Ventilatorteile, zwei Filterteile und zwei Registerwärmetauscherteile.

Die Maße und Gewichte finden Sie in Abschnitt 2.2.

## 1.6 Anheben

### 1.6.1 Mit Gabelstapler

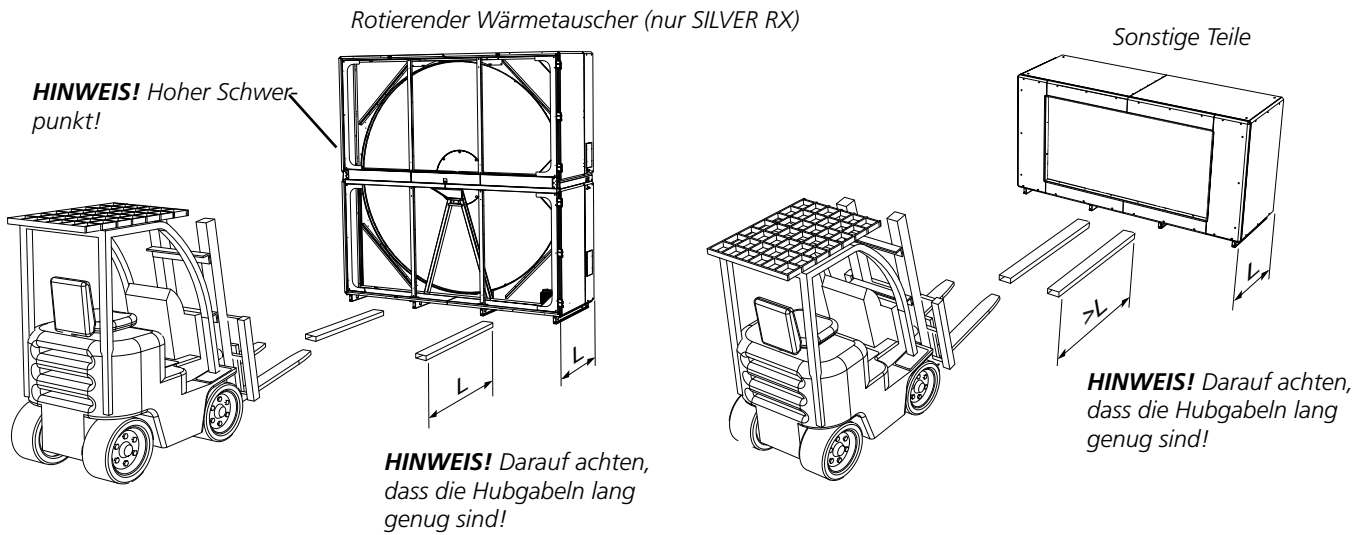

### 1.6.2 Mit Kran

#### 1.6.2.1 Ganze Einheiten

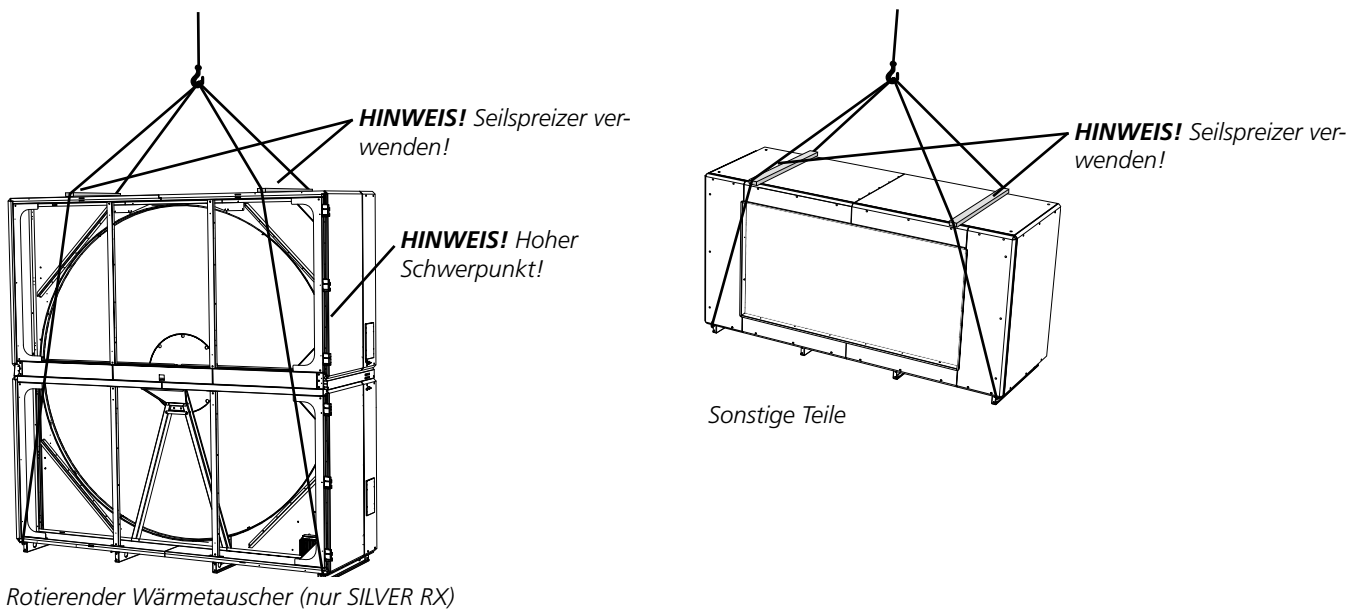

## 1.6.2 Wärmetauscherteil, Lieferung in zwei Teilen plus Rotor (nur SILVER RX)

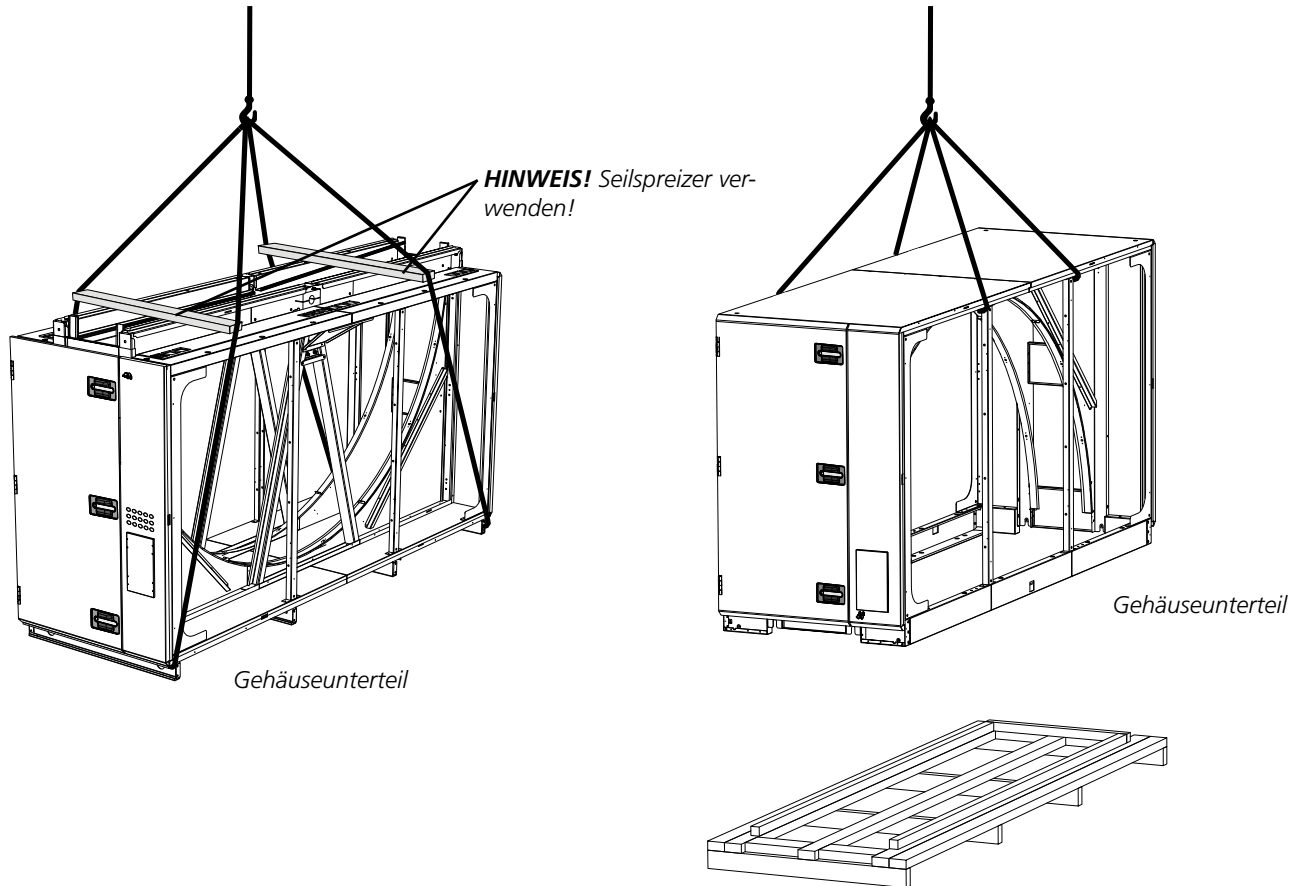

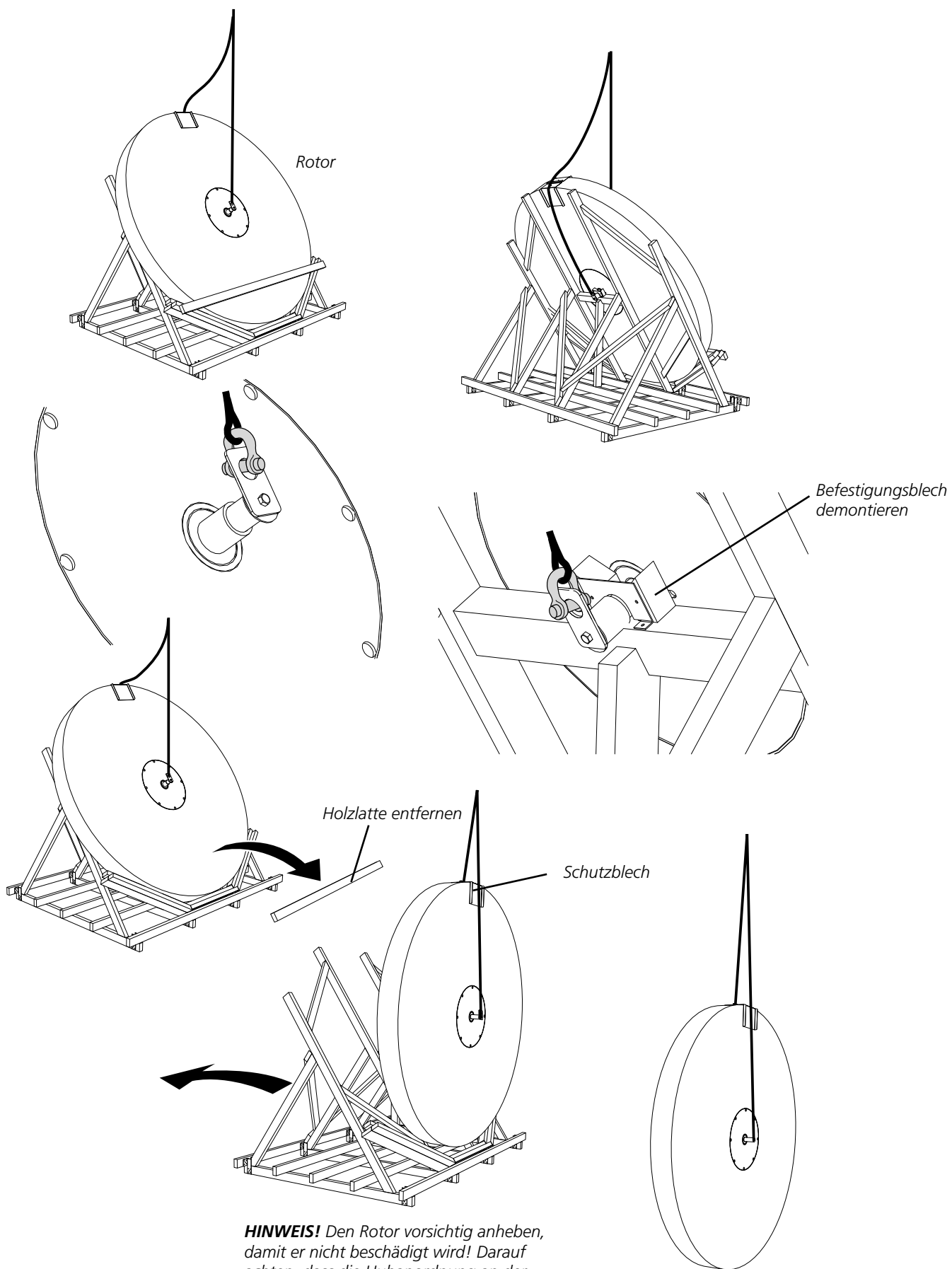

**HINWEIS!** Den Rotor vorsichtig anheben, damit er nicht beschädigt wird! Darauf achten, dass die Hubanordnung an der Oberkante am Schutzblech anliegt.

## 1.7 Eventuelle Montage des Wärmetauscherteils (nur SILVER RX)

Wenn der Wärmetauscher in Einzelteilen geliefert wurde, müssen diese montiert werden. Dies kann auf zwei verschiedene Arten erfolgen. Alternative eins eignet sich, wenn nach oben ausreichend Platz vorhanden ist, diese Alternative ist einfacher. Wenn nicht ausreichend Platz vorhanden ist, muss man Alternative zwei wählen.

Wenn der Wärmetauscher als Einheit geliefert wurde, gehen Sie bitte zu Abschnitt 1.8.

### 1.7.1 Alternative 1

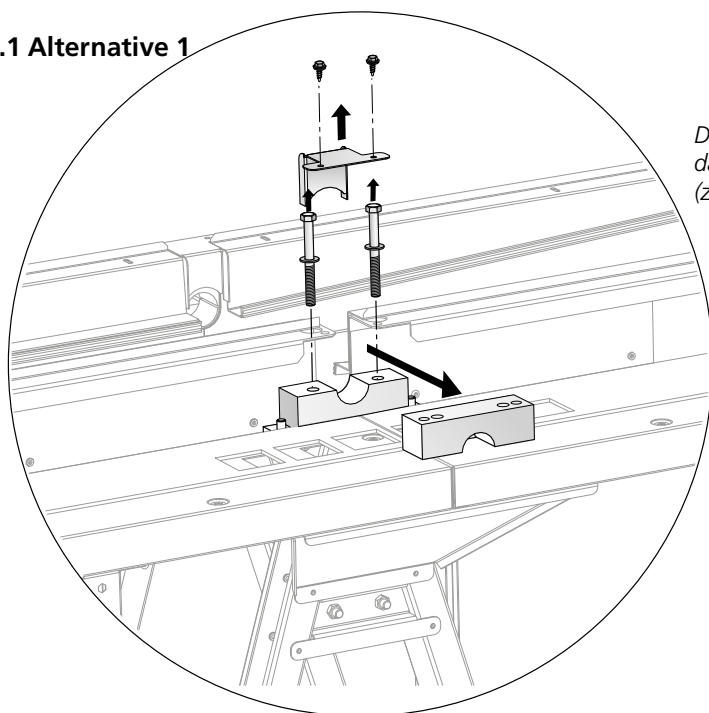

Die obere Achsenbefestigung und das Dichtungsblech demontieren (zweimal)

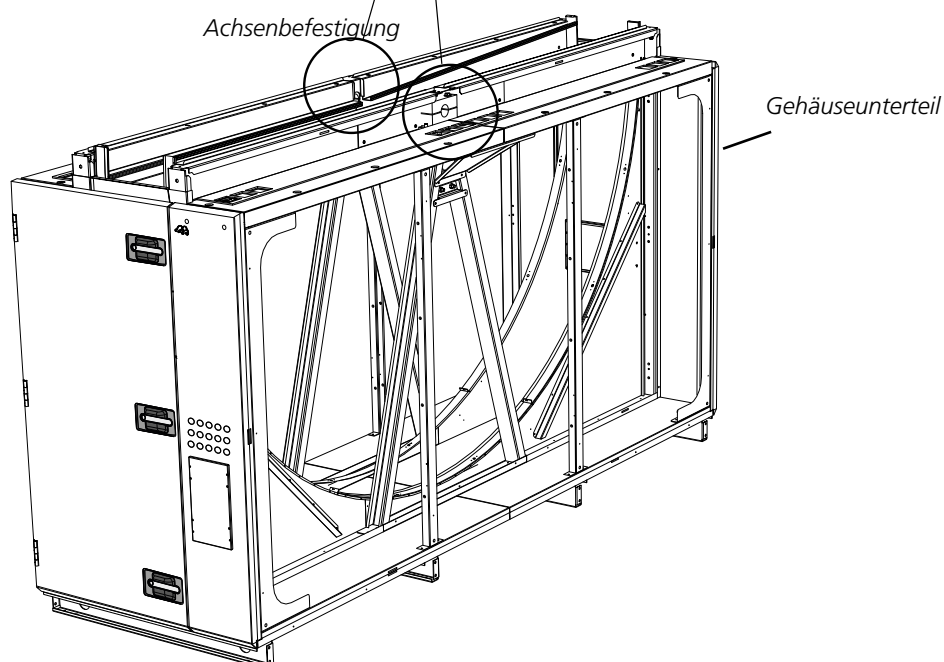

Der Rotor wird in das Unterteil gehoben (siehe Abschnitt 1.6).

**HINWEIS! WICHTIG!** Die glatte Nabenseite (ohne Loch) muss zur Andruckrolle zeigen!

Vorsichtig vorgehen und darauf achten, dass der Rotor nicht beschädigt wird!

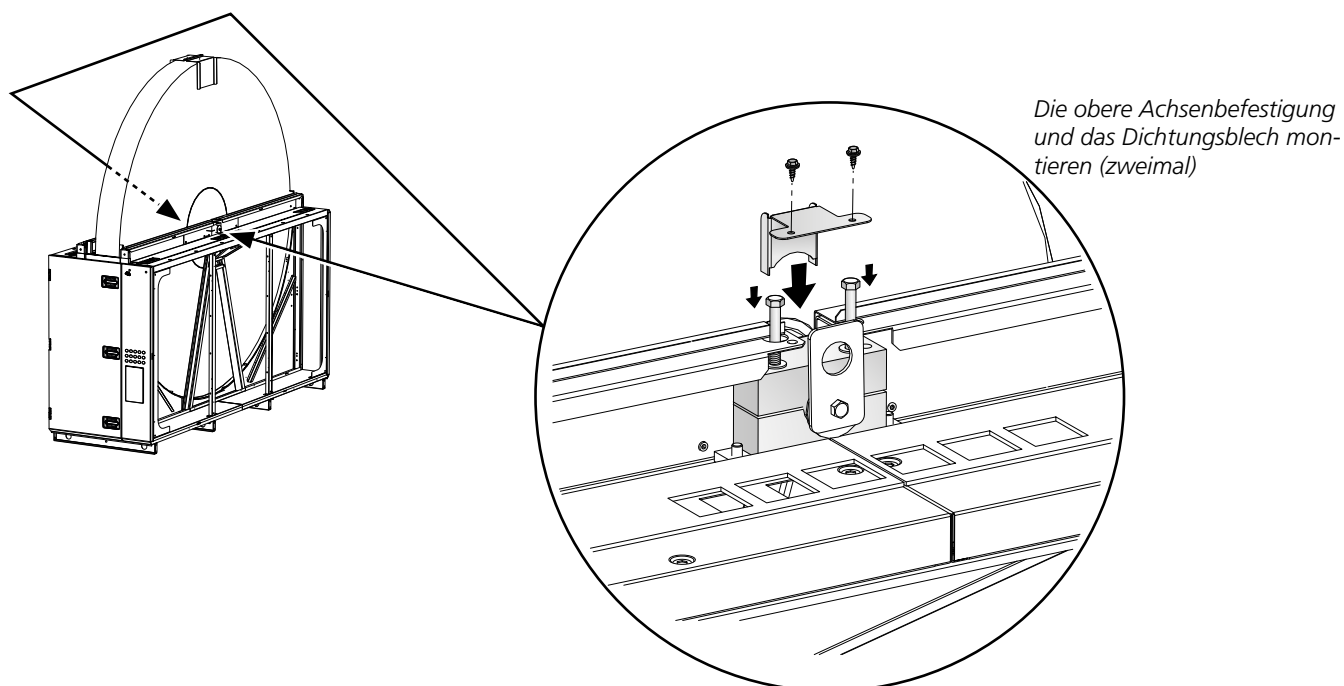
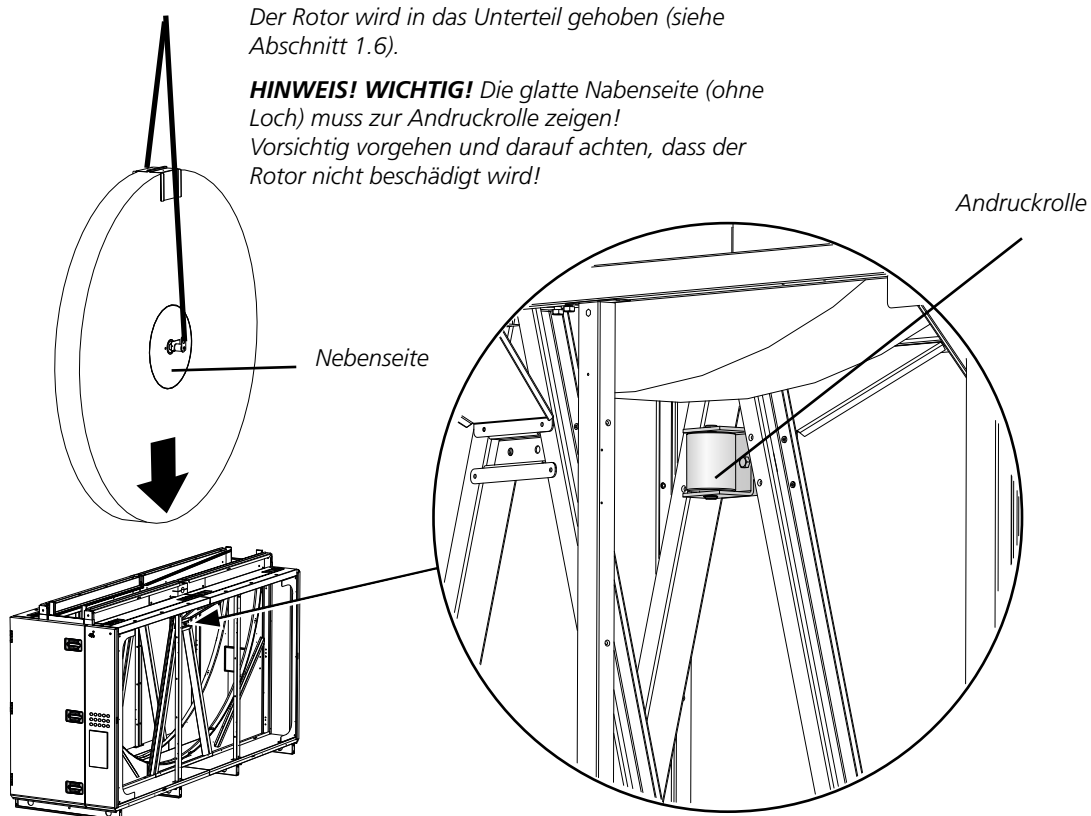

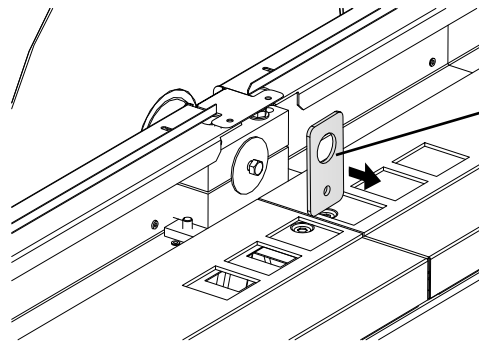

Die Hubösen demontieren. Schrauben und Scheiben werden wieder am Achsenende montiert (zweimal).



Das Schutzblech des Rotors demontieren

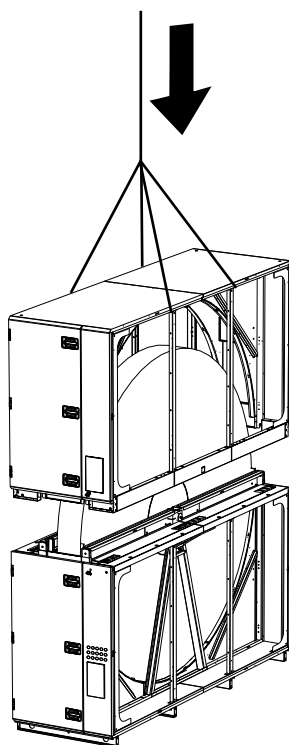

Das Gehäuseoberteil auf das Gehäuseunterteil heben (siehe Abschnitt 1.6).

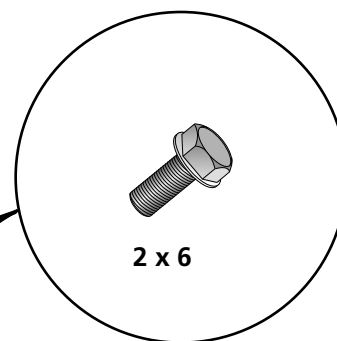
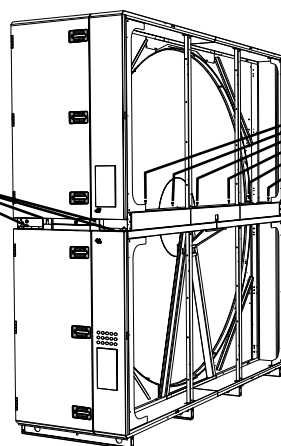
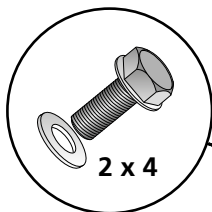
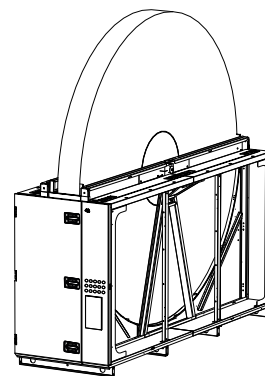

Das Gehäuseoberteil am Gehäuseunterteil mit den mitgelieferten Schrauben in den vormontierten Nietmuttern fixieren (insgesamt 20 Stück).

Motor und Befestigung des Wärmetauschers demontieren (6 Schrauben). Motor und Halterung in die auf der Abbildung gezeigte Position bringen und vorübergehend mit zwei Schrauben fixieren. Den Antriebsriemen des Rotors über die Riemenscheibe des Motors legen.

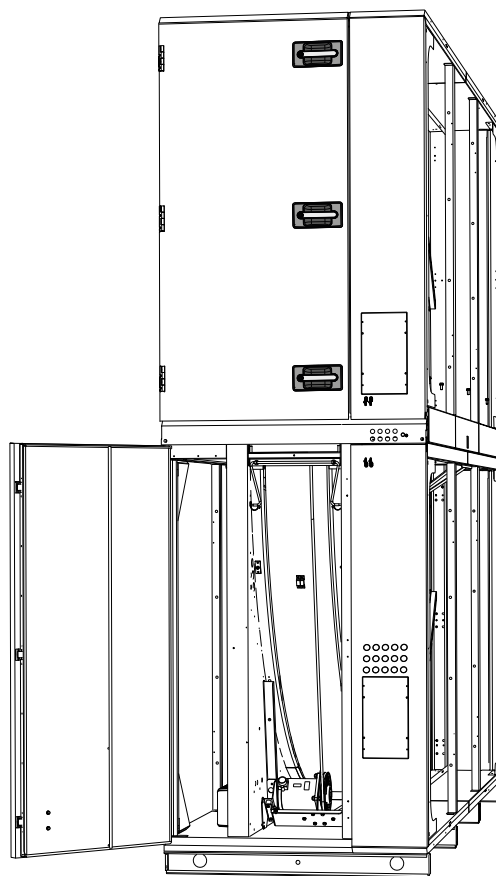
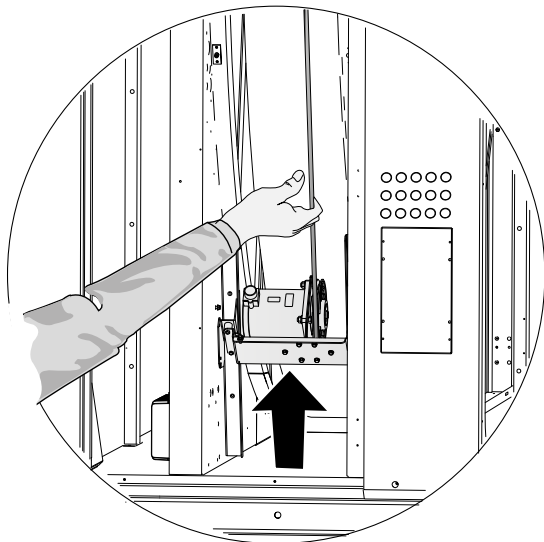

Die beiden Schrauben, die Motor und Halterung fixieren, lösen. Motor und Halterung wieder in ihre ursprüngliche Position bringen. Motor und Halterung festschrauben (6 Schrauben).

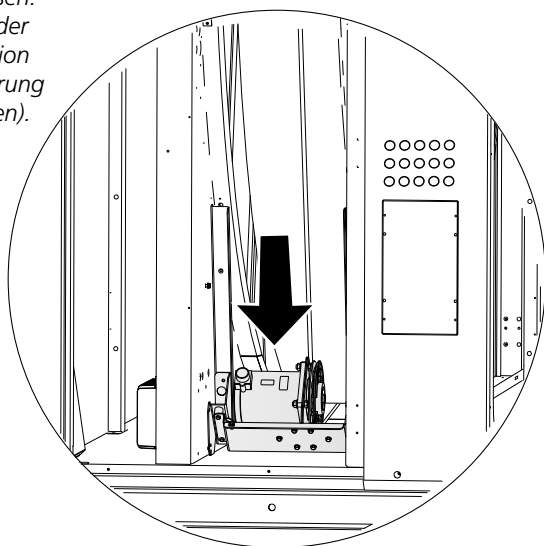

Siehe auch 1.7.3, gilt für beide Alternativen 1 und Alternative 2

## 1.7.2 Alternative 2

Die obere Achsenbefestigung und das Dichtungsblech demontieren (zweimal)

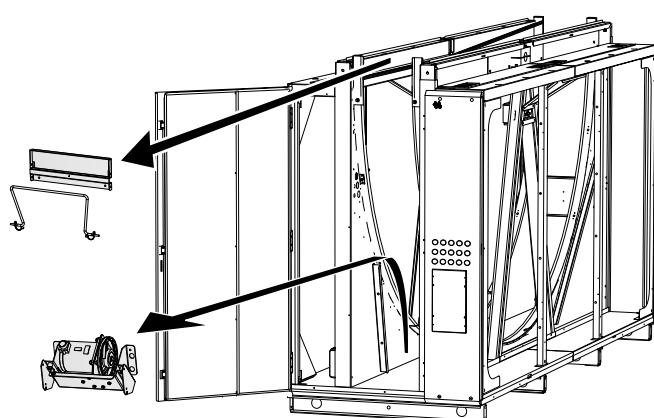
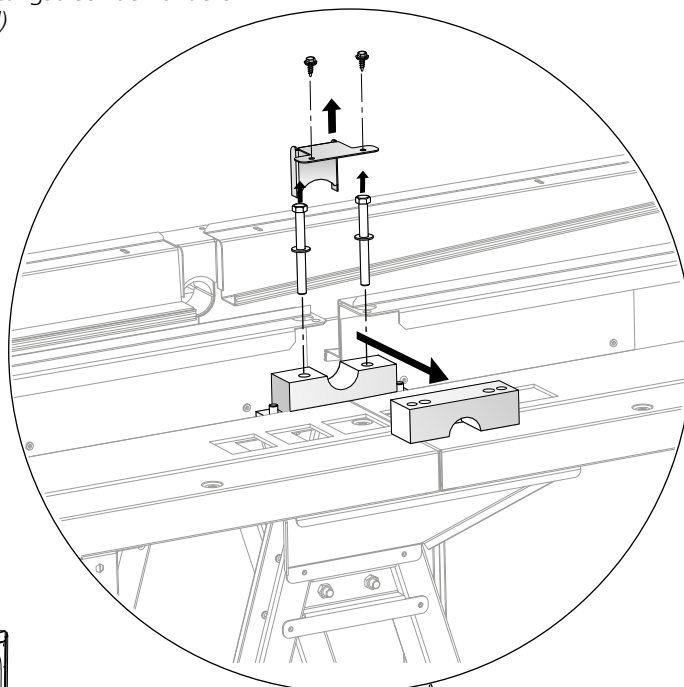

Motor und Befestigung des Wärmetauschers demontieren (6 Schrauben). Abdeckblech und Schlauch demontieren.

Achsenbefestigung

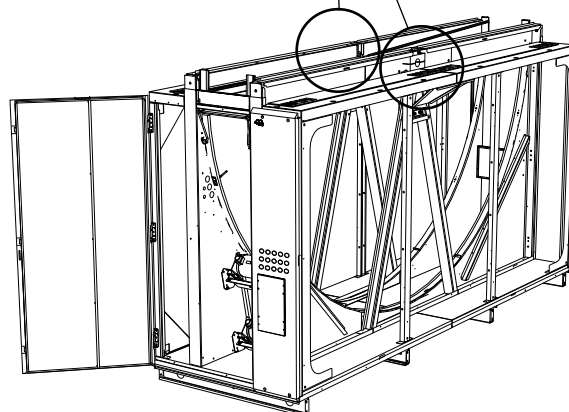

Der Rotor wird von der Seite in das Gehäuseunterteil gehoben (siehe Abschnitt 1.6).

**HINWEIS! WICHTIG!** Die glatte Nabenseite (ohne Loch) muss zur Andruckrolle zeigen!

Vorsichtig vorgehen und darauf achten, dass der Rotor nicht beschädigt wird!

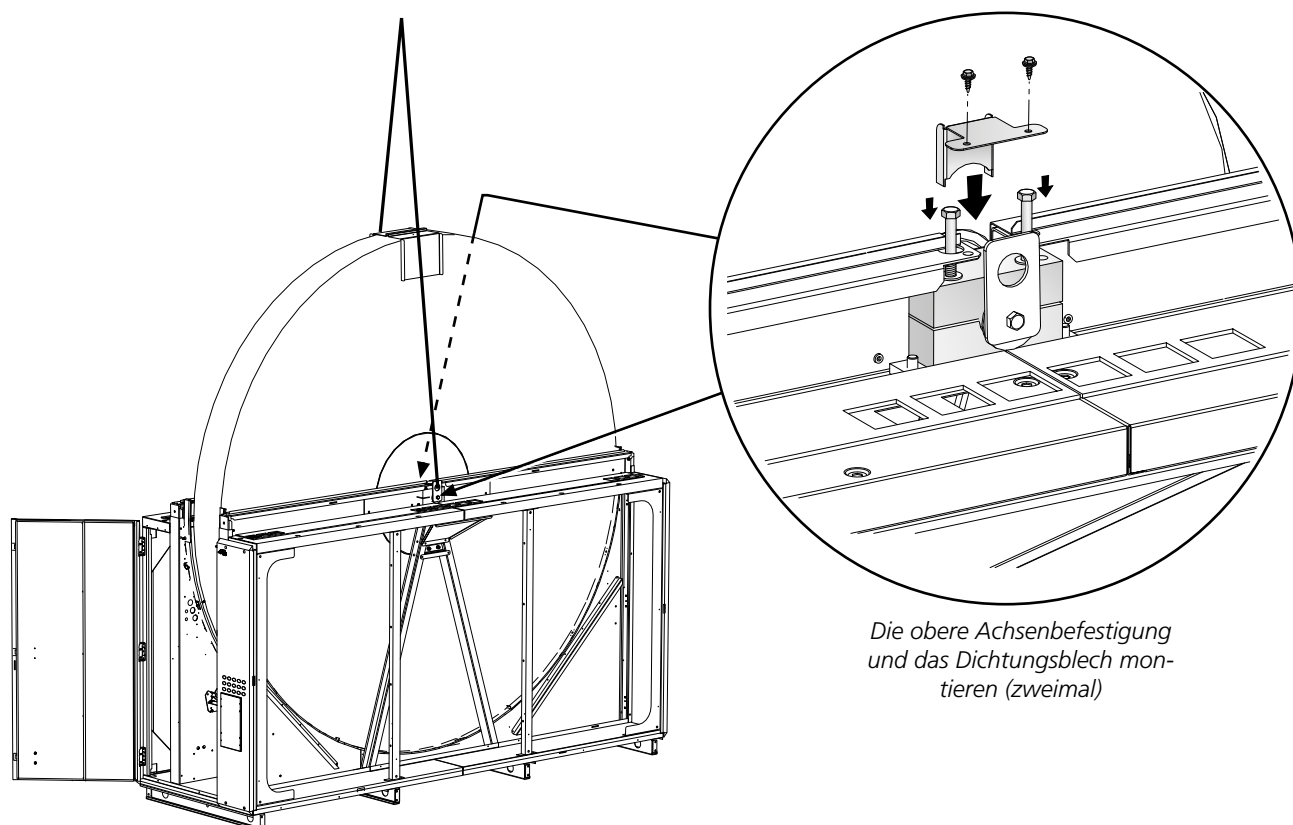
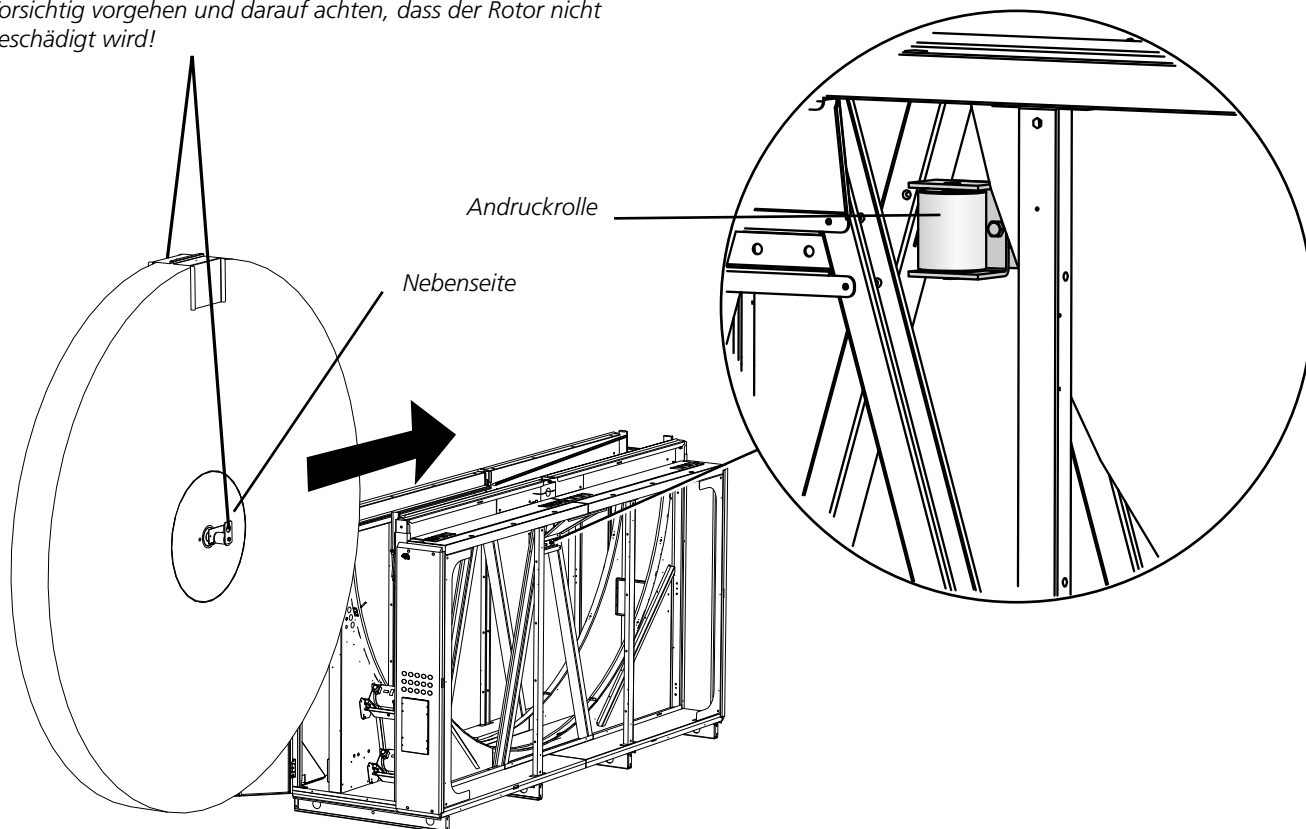

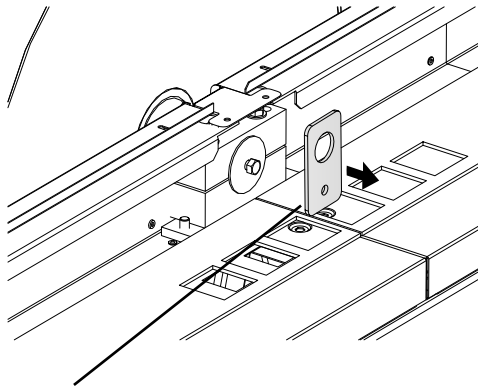

Die Hubösen demontieren. Schrauben und Scheiben werden wieder am Achsenende montiert (zweimal).

Das Schutzblech des Rotors demontieren

Abdeckblech und Schlauch montieren.

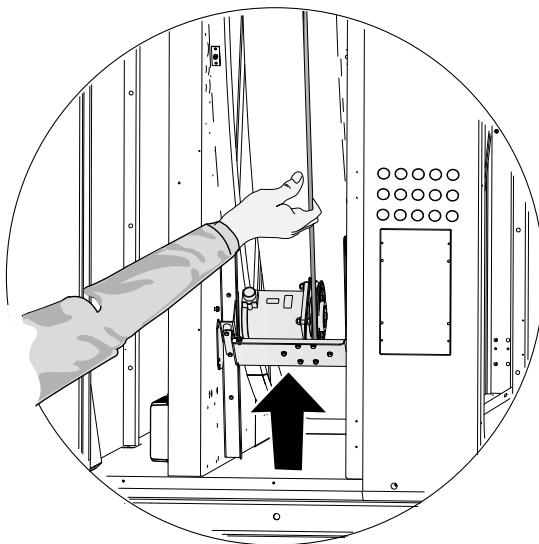
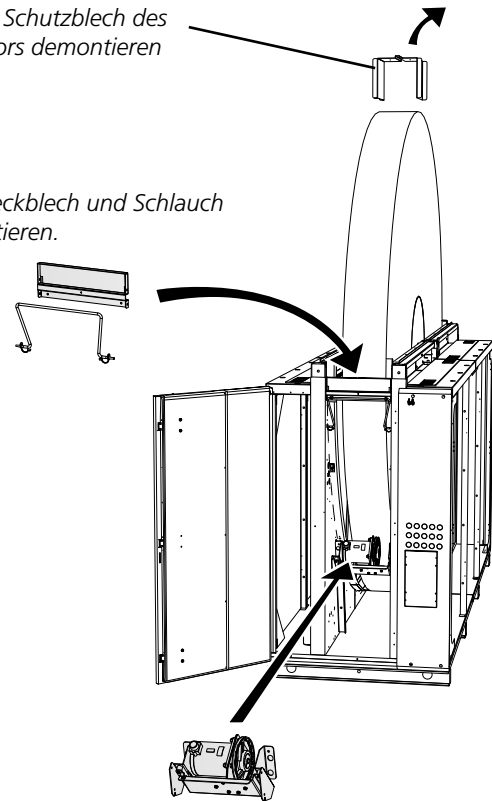

Motor und Halterung in die auf der Abbildung gezeigte Position bringen und vorübergehend mit zwei Schrauben fixieren. Den Antriebsriemen des Rotors über die Riemenscheibe des Motors legen.

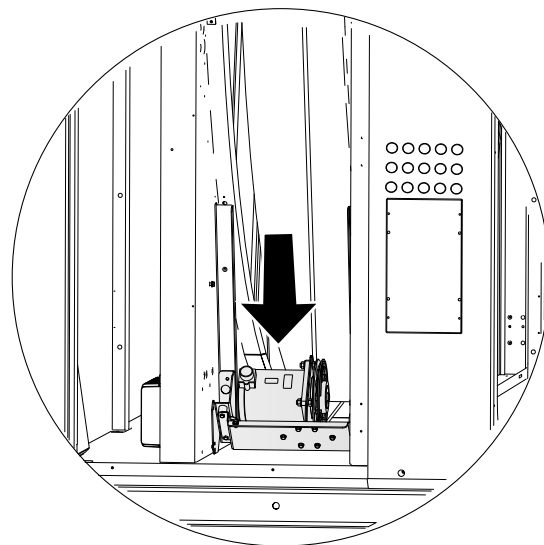

Die beiden Schrauben, die Motor und Halterung fixieren, lösen. Motor und Halterung in die auf der Abbildung gezeigte Position bringen. Motor und Halterung festschrauben (6 Schrauben).

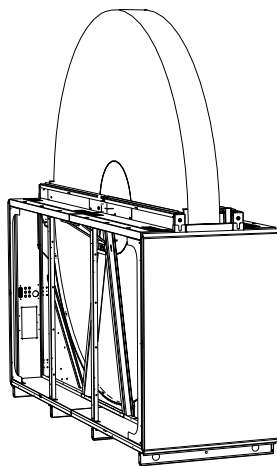

Gehäuseunterteil

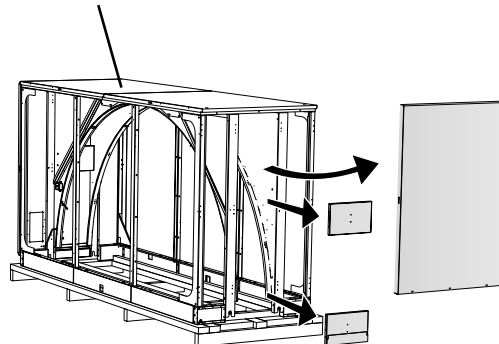

Abdeckpaneel auf der Rückseite demontieren. Abdeckbleche (2 Stück) demontieren.

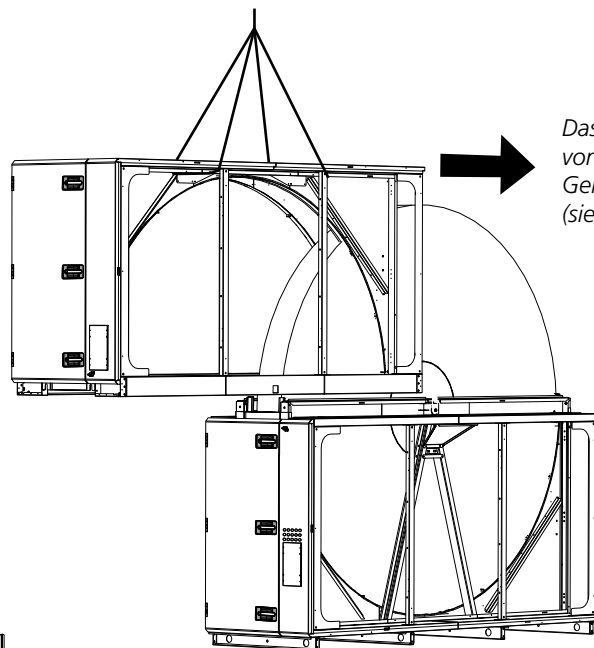

Das Gehäuseoberteil wird von der Seite auf das Gehäuseunterteil gehoben (siehe Abschnitt 1.6).

Abdeckpaneel und Abdeckbleche (2 Stück) montieren

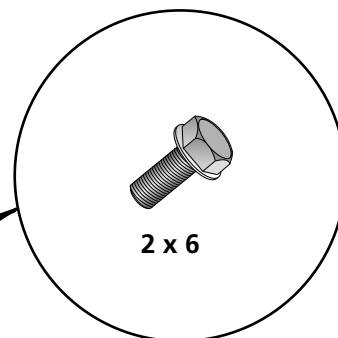
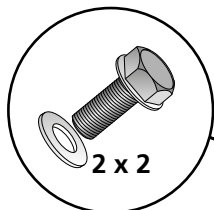
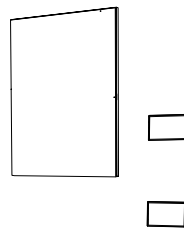

Das Gehäuseoberteil am Gehäuseunterteil mit den mitgelieferten Schrauben in den vormontierten Nietenmuttern fixieren (insgesamt 16 Stück).

Siehe auch 1.7.3, gilt für beide Alternativen 1 und Alternative 2

## 1.7.3 Gemeinsam für Alternative 1 und Alternative 2

### 1.7.3.1 Justierung der Neigung des Rotors

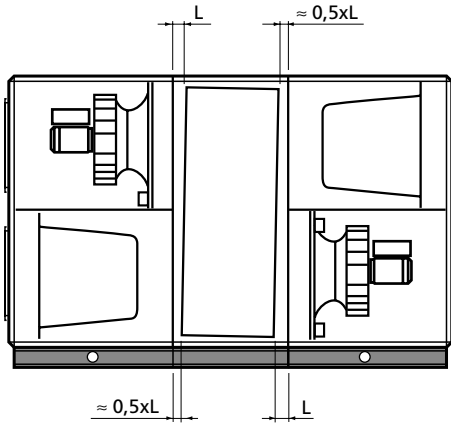

Die Abbildung zeigt eine geeignete Einstellung der Rotorneigung bei Ventilatorposition 1. Die Neigung muss immer zum Filter erfolgen, bei der Ventilatorposition 2 ist die Neigung in der anderen Richtung.

Bei hohen Luftvolumenströmen mit entsprechend hohem Druck kann eine stärkere Neigung des Rotors erforderlich sein.

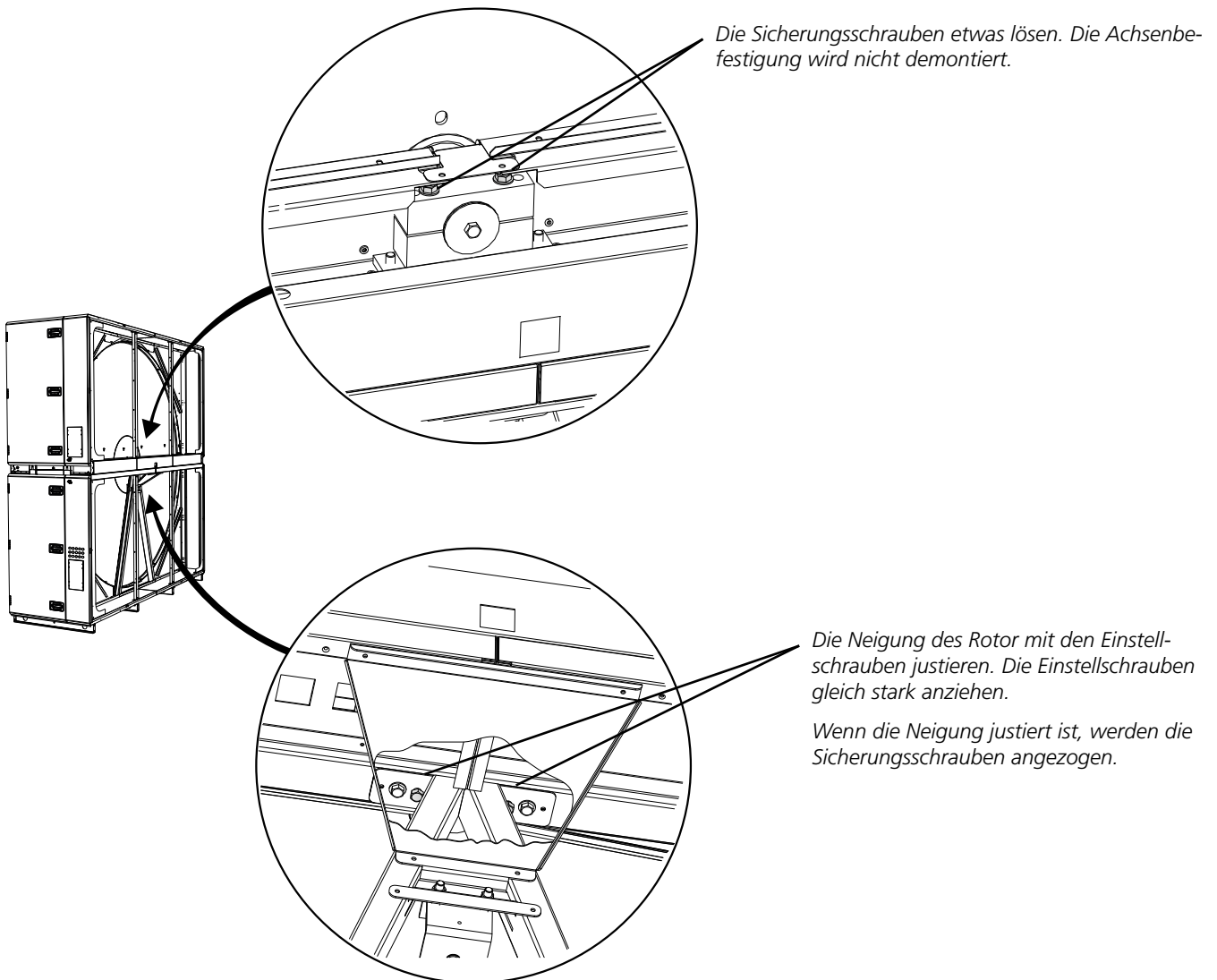

Die Sicherungsschrauben etwas lösen. Die Achsenbefestigung wird nicht demontiert.

Die Neigung des Rotor mit den Einstellschrauben justieren. Die Einstellschrauben gleich stark anziehen.

Wenn die Neigung justiert ist, werden die Sicherungsschrauben angezogen.

### 1.7.3.2 Dichtungsbleche/Reinigungssektor

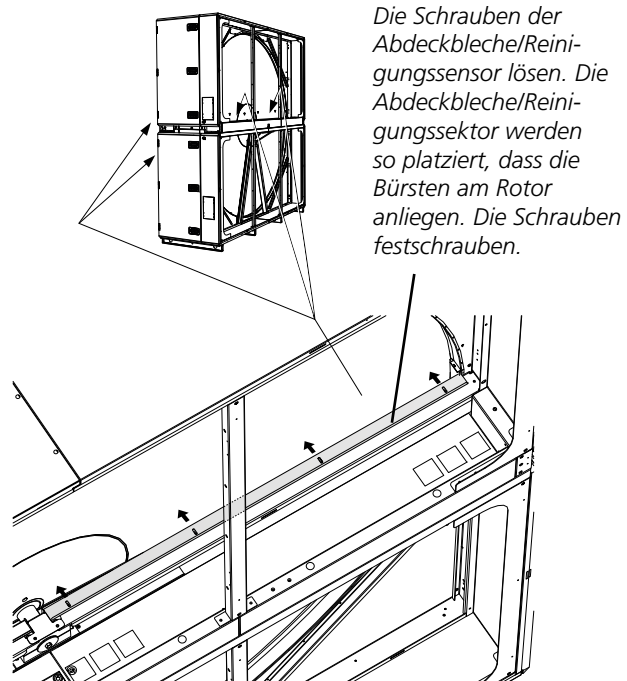

Die Schrauben der Abdeckbleche/Reinigungssektor lösen. Die Abdeckbleche/Reinigungssektor werden so platziert, dass die Bürsten am Rotor anliegen. Die Schrauben festschrauben.

### 1.7.3.4 Gewebedichtung

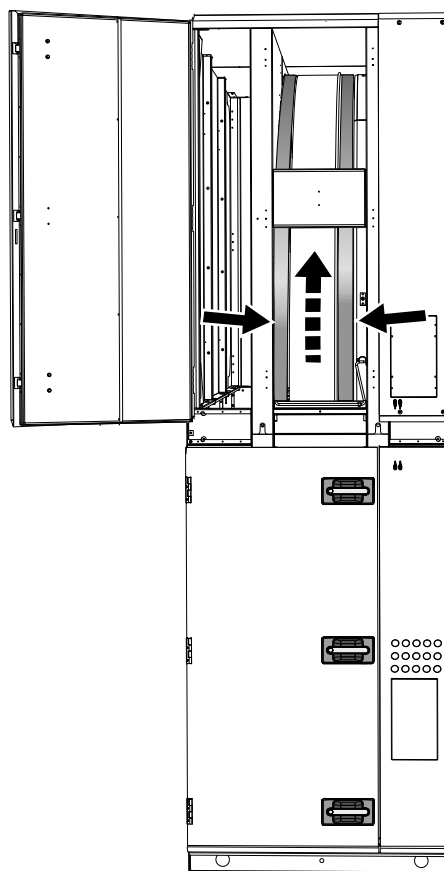

Die Gewebedichtung (blau) des Rotors auf beiden Seiten des Rotors über die Zargenkante ziehen.

### 1.7.3.3 Andruckrolle

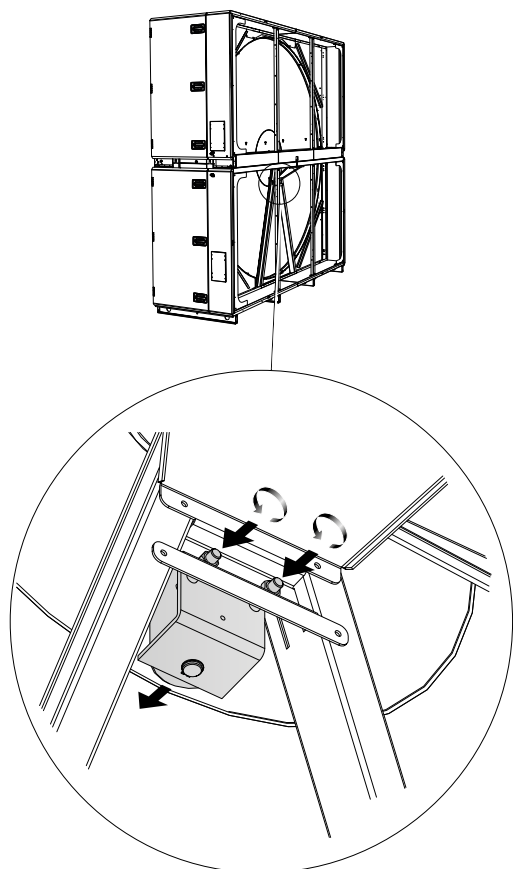

Die Andruckrolle wird an die Nabe des Rotors gespannt, bis sich die Andruckrolle nicht mehr von Hand drehen lässt.

## 1.7.3.5 Abdichten

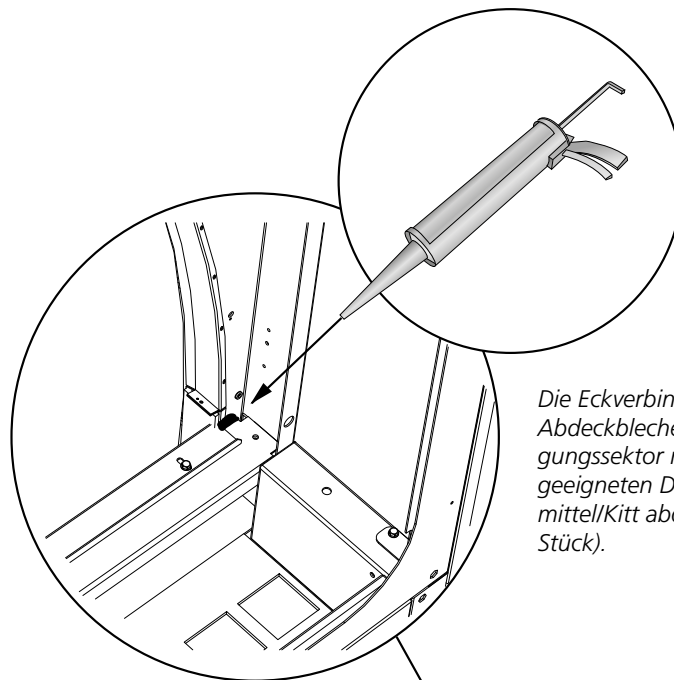

Die Eckverbindungen an Abdeckblechen/Reinigungssektor mit einem geeigneten Dichtungsmittel/Kitt abdichten (4 Stück).

Die Nahtstellen zwischen Gehäuseoberteil und Gehäuseunterteil mit einem geeigneten Dichtungsmittel/Kitt abdichten (Vorder- und Rückseite).

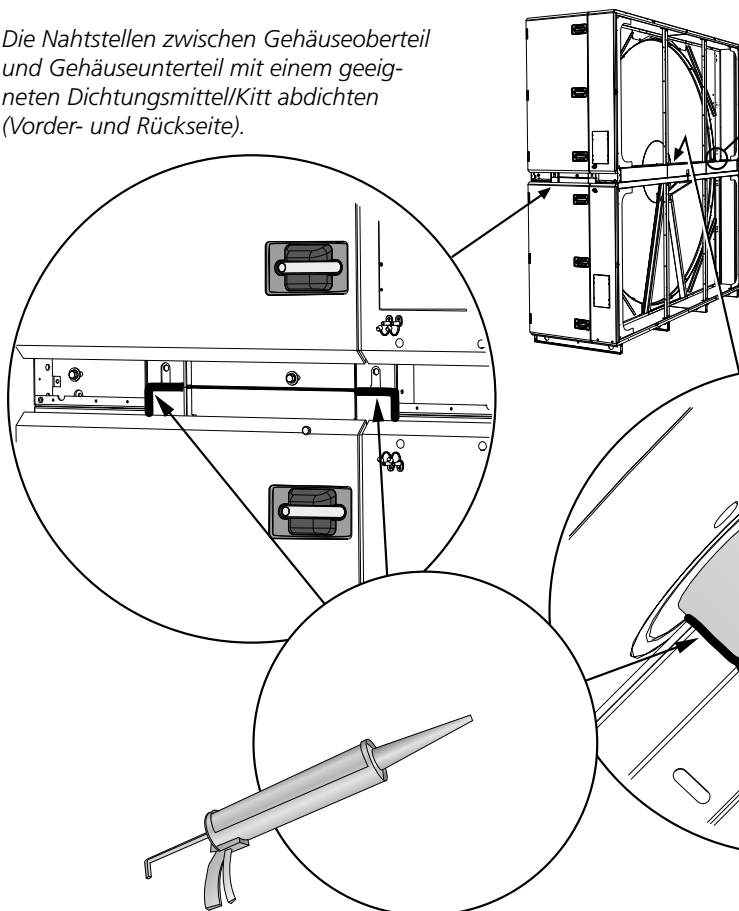

Die Abdeckbleche um die Rotorachse mit einem geeigneten Dichtungsmittel/Kitt abdichten (2 Stück).

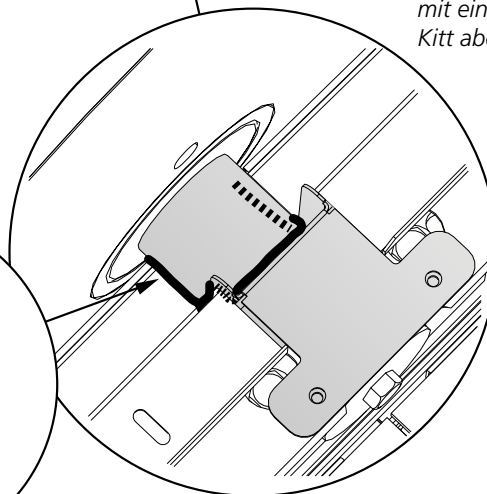

## 1.8 Ausführung und Platzierung der Ventilatoren

### 1.8.1 SILVER RX

SILVER RX 120 wird in Rechts- oder Linksausführung geliefert. Die Position der Funktionsteile kann vertikal gespiegelt werden (bei der Bestellung), siehe Skizze unten.

Für Lieferausführung und Installation des aktuellen Gerätes bitte den Aufkleber am Unterteil des Wärmetauschers beachten.

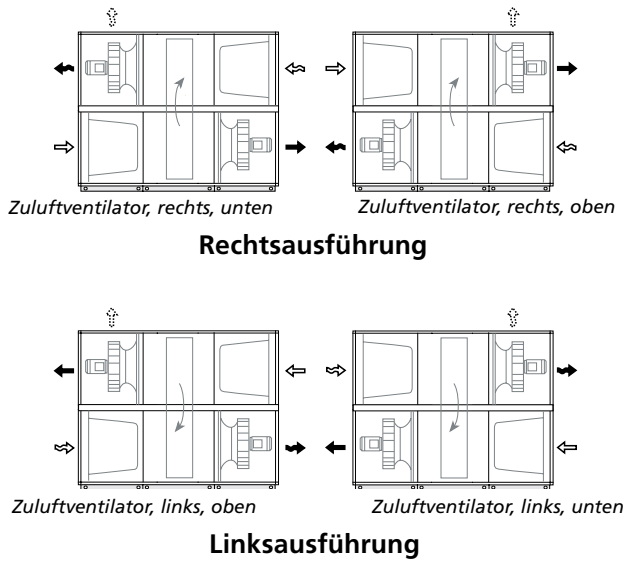

### 1.8.2 SILVER CX

SILVER CX 120 wird in Rechts- oder Linksausführung sowie mit Ventilatoranordnung 1, 2, 4 oder 5 geliefert, siehe folgende Abbildungen.

Für Lieferausführung und Installation des aktuellen Gerätes bitte den Aufkleber am Unterteil des Wärmetauschers beachten.

**HINWEIS!** Zuluftventilator ist mit 1 gekennzeichnet, Abluftventilator mit 2. Die Kennzeichnungsaufkleber befinden sich im inneren der Ventilatorteile.

**HINWEIS!** Gilt für Abluft in der unteren Ebene: Das Gerät muss mindestens 50 mm über den Bodenbalken erhöht platziert werden, damit genügend Platz für den Siphon bleibt.

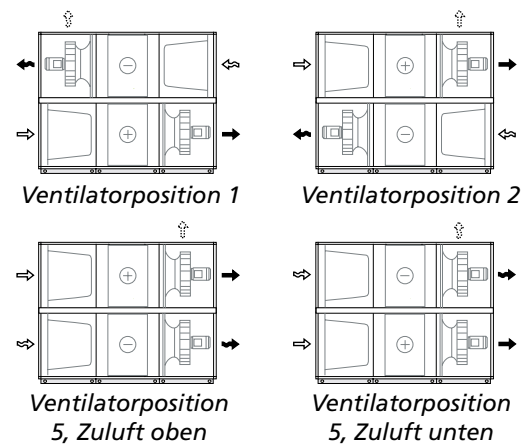

### Rechtsausführung

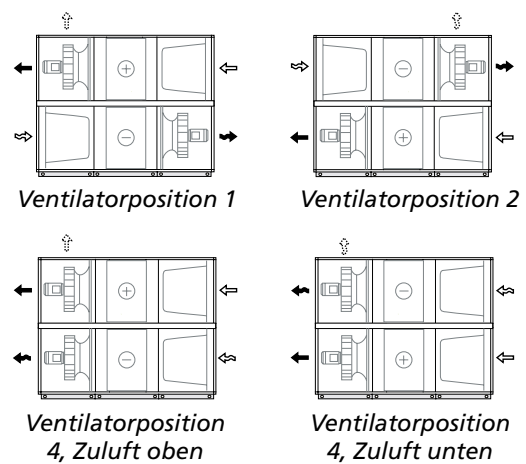

### Linksausführung



## 1.9 Andocken von Gerätesektionen

Die Abbildungen in Abschnitt 1.10 zeigen ein Gerät SILVER RX mit Ventilatorplatzierung 2. Das Prinzip ist jedoch für die übrigen Geräte gleich.

### 1.9.1 Ventilator-/Filter-/Registerwärmetauschersektionen (Registerwärmetauschersektionen nur SILVER CX)

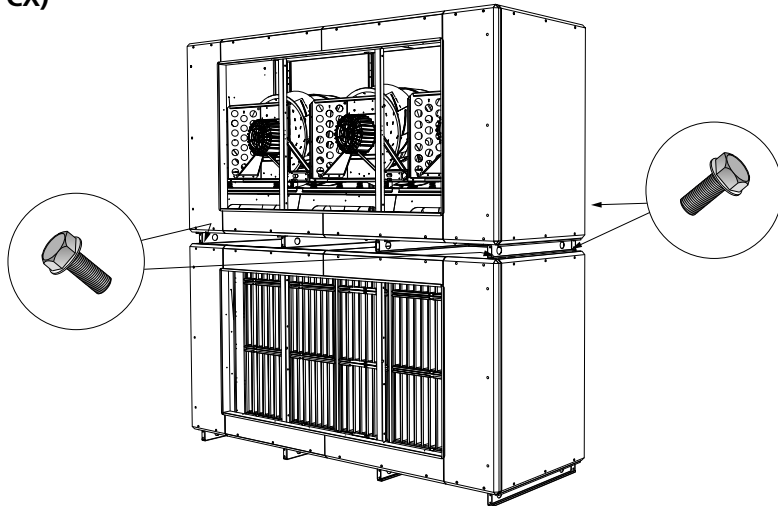

Die Ventilator-, Filter und eventuelle Registerwärmetauschersektionen werden gemäß Lieferausführung übereinander platziert (siehe Abschnitt 1.8). Das Gehäuseoberteil wird am Gehäuseunterteil mit den mitgelieferten Schrauben in den vormontierten Nietmuttern fixiert (insgesamt 4 Stück).

### 1.9.2 Fixierung, Vorderseite/Mitte des Geräts

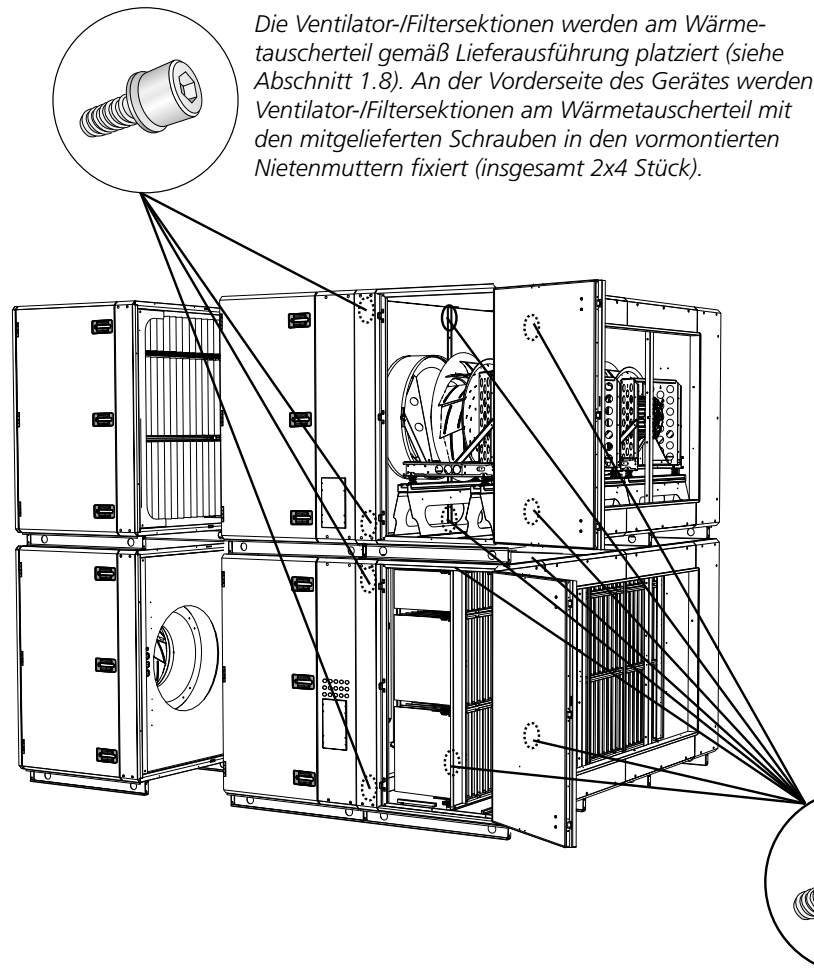

Die Ventilator-/Filtersektionen werden am Wärmetauscherenteil gemäß Lieferausführung platziert (siehe Abschnitt 1.8). An der Vorderseite des Geräts werden Ventilator-/Filtersektionen am Wärmetauscherenteil mit den mitgelieferten Schrauben in den vormontierten Nietmuttern fixiert (insgesamt 2x4 Stück).

In der Mitte des Geräts werden Ventilator-/Filtersektionen am Wärmetauscherenteil in vormontierten Nietmuttern (insgesamt 2x8 Stück) mit den mitgelieferten Schrauben fixiert. Die inneren Befestigungspunkte sind in der Skizze angegeben.

Um an die Befestigungspunkte im Ventilatorteil zu gelangen, ist es notwendig, die Stützen und Ventilatoreinsätze zu lösen und nach außen zur Revisionstür zu schieben. Die Schrauben können dann durch die Öffnung des Kanalschlusses festgezogen werden.

**ACHTUNG!** Die Ventilatoreinsätze müssen nicht vollständig entfernt werden!

## 1.9.3 Fixierung, Rückseite des Geräts

Die Fixierung an der Rückseite des Geräts kann innen oder außen erfolgen. Äußere Fixierung (Alternative 1) eignet sich, wenn hinter dem Gerät ausreichend Platz vorhanden ist, diese Alternative ist einfacher. Wenn nicht ausreichend Platz vorhanden ist, muss man die innere Fixierung (Alternative 2) wählen.

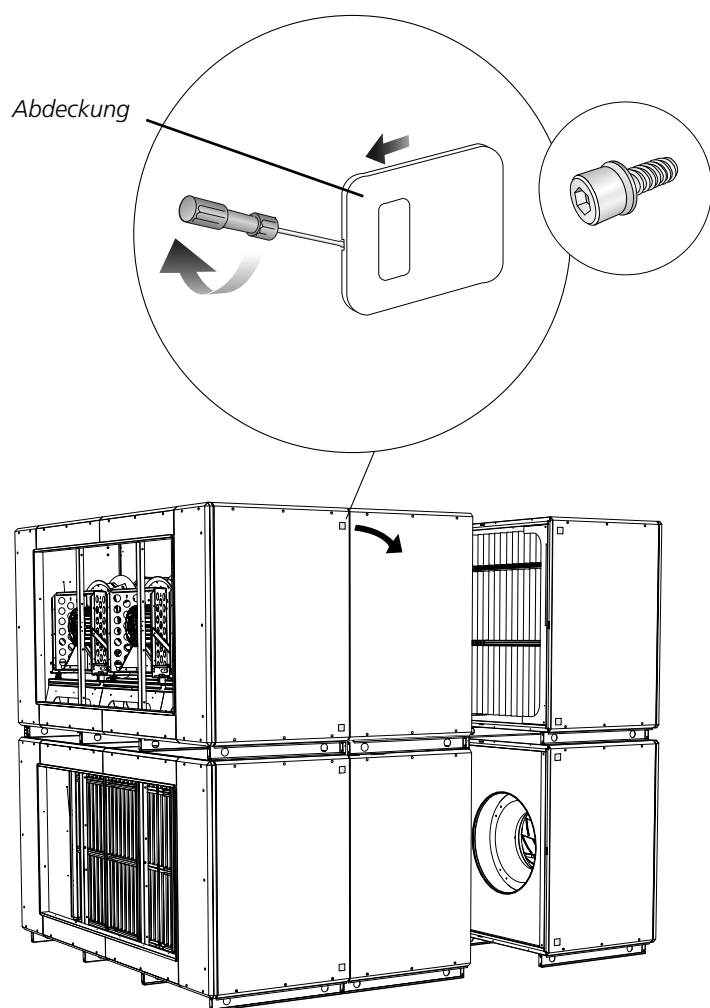

### Alternative 1

Äußere Fixierung.

Die Abdeckung und Isolierung vor der Abdeckung an der Rückseite des Gerätes demontieren. Ventilator-/Filtersektionen werden am Wärmetauscherteil mit den mitgelieferten Schrauben in den vormontierten Nietmuttern fixiert (insgesamt 2x4 Stück). Abdeckung und Isolierung werden wieder montiert.

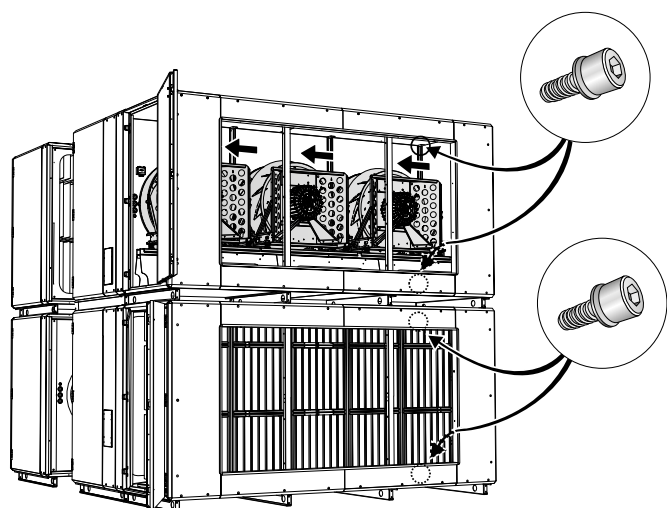

### Alternative 2

Montage innen.

Ventilator-/Filtersektionen werden am Wärmetauscherteil mit den mitgelieferten Schrauben in den vormontierten Nietmuttern fixiert (insgesamt 2x4 Stück). Die inneren Befestigungspunkte sind in der Abbildung angegeben.

Um an die Befestigungspunkte im Ventilatorteil zu gelangen, ist es notwendig, die Stützen und Ventilatoreinsätze zu lösen und nach außen zur Inspektionsstür zu schieben. Die Schrauben können dann durch die Öffnung des Kanalanschlusses festgezogen werden.

**HINWEIS!** Die Ventilatoreinsätze müssen nicht vollständig entfernt werden!

### 1.10 Kanalanschlüsse

Die Anschlussrahmen des Gerätes sind rechteckig und werden mit Führungsschienen an die Kanäle angeschlossen.

Die Kanäle sind gemäß den geltenden Bestimmungen und Branchennormen zu isolieren.

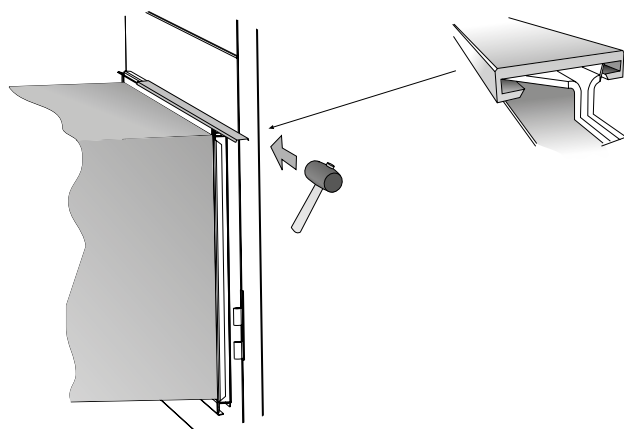
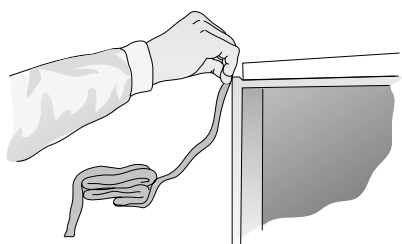

### **1.11 Elektrischer Anschluss**

Der Anschluss muss durch einen zugelassenen Elektriker gemäß der geltenden Vorschriften erfolgen.

Siehe die besonderen Anweisungen für den elektrischen Anschluss von Ventilatormotoren, Wärmetauschersteuerung, Stellantrieb etc.

### **1.12 Montage der Rohrverbindungseinheit (nur SILVER CX)**

Hinweise zur Montage der Rohrverbindungseinheit finden Sie in der separaten Anleitung für TBXZ-42.

## 2. Maßangaben

### 2.1 SILVER RX 100/120

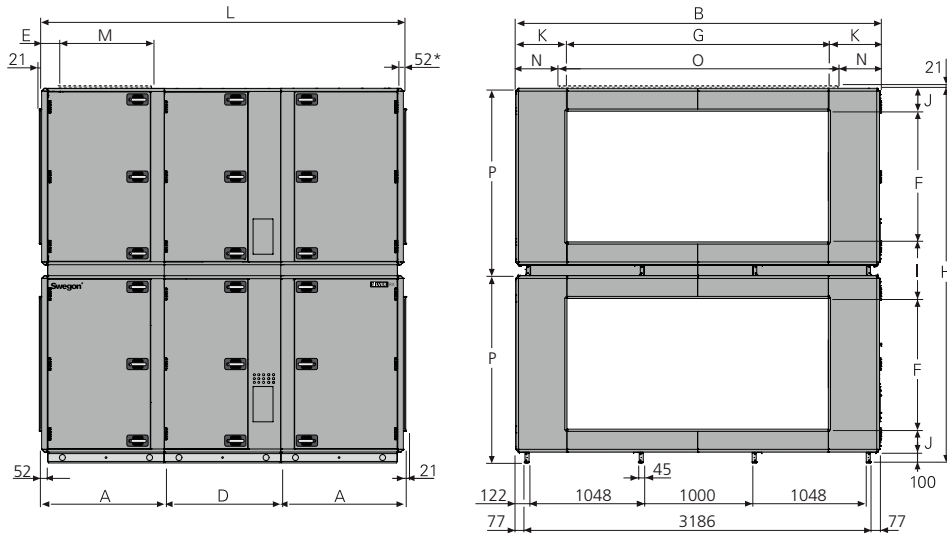

\* Bei Kanalzubehör im isolierten Gehäuse wird das Gerät ohne Anschlussstirnseite geliefert. Das Gerät ist ebenfalls mit einem Full-face-Anschlussstück (Zubehör) lieferbar.

Größe	A	B	D	E	F	G	H	I	J	K	L	M	N	O	P	Gewicht, kg
100	1122	3340	1070	187	1200	2400	3440	520	210	470	3314	800	420	2500	1720	3333-3761
120	1122	3340	1070	187	1200	2400	3440	520	210	470	3314	800	420	2500	1720	3533-3979

### Einzelgewichte

#### Filterteil

SILVER 100/120: 402-540 kg/St.

#### Ventilatorteil

SILVER 100: 644-720 kg/St.

SILVER 120: 744-829 kg/St.

#### Wärmetauscherteil, montiert

SILVER 100/120: 1241 kg.

#### Wärmetauscherteil,

#### Lieferung in zwei Gehäuseteilen + Rotor

Gehäuseunterteil = 513 kg

Gehäuseoberteil = 300 kg

Rotor = 428 kg

Transportverpackung = 190 kg

## 2.2 SILVER CX 100/120

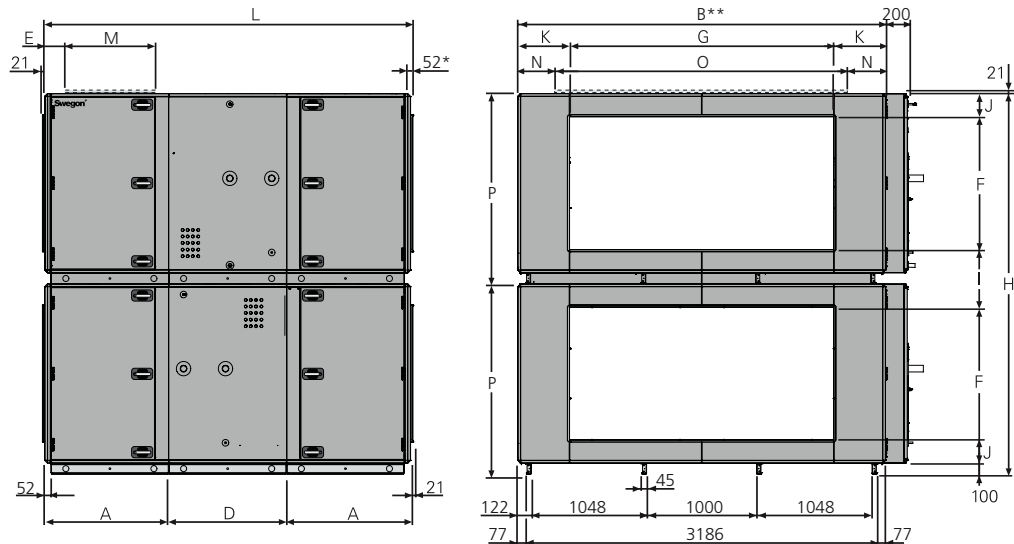

\* Bei Kanalzubehör im isolierten Gehäuse wird das Gerät ohne Anschlussstirnseite geliefert. Das Gerät ist ebenfalls mit einem Full-face-Anschluss (Zubehör) lieferbar.

\*\* Gehäusebreite der Mittelsektion =  $B + 200$  mm.

Größe	A	B	D	E	F	G	H	I	J	K	L	M	N	O	P	Gewicht, kg
100	1122	3340	1070	187	1200	2400	3440	520	210	470	3314	800	420	2500	1720	4294-4772
120	1122	3340	1070	187	1200	2400	3440	520	210	470	3314	800	420	2500	1720	4494-4990

### Einzelgewichte

#### Filterteil

SILVER 100/120: 402-540 kg/St.

#### Ventilorteil

SILVER 100: 644-720 kg/St.

SILVER 120: 744-829 kg/St.

#### Wärmetauscherteil

SILVER 100/120: 1101-1126 kg/St.