

GOLD

Centrales de traitement d'air

Instructions d'installation

GOLD RX/CX version G, taille 100/120



Ce document est une traduction de l'original en suédois.

Table des matières

1. Installation..... 3

1.1 Généralités 3

1.2 Transport sur le site 3

1.3 Pièces fournies dans l’emballage 3

1.3.1 Télécommande..... 3

1.3.2 Sonde air introduit 3

1.3.3 Pochette de documentation 3

1.4 Emplacement..... 3

1.5 Mode de livraison..... 3

1.5.1 GOLD RX 3

1.6 Levage 4

1.6.1 À l'aide d'un chariot élévateur 4

1.6.2 À l'aide d'une grue..... 4

1.6.2.1 Unités complètes 4

1.6.2.2 Section échangeur de chaleur, fourni en deux éléments de caisson + roue (uniquement GOLD RX)..... 5

1.7 Assemblage de l’échangeur de chaleur, si nécessaire (uniquement GOLD RX)..... 7

1.7.1 Alternative 1 7

1.7.2 Alternative 2 11

1.7.3 Informations communes aux Alternatives 1 et 2..... 15

1.7.3.1 Réglage de l’inclinaison de la roue 15

1.7.3.2 Panneaux d’étanchéité/secteur de purge 16

1.7.3.3 Galet de pression 16

1.7.3.4 Joint tissu à revêtement vinyle 16

1.7.3.5 Étanchéité..... 17

1.7.3.6 Éléments décoratifs 18

1.8 Version et disposition des ventilateurs..... 19

1.8.1 GOLD RX 19

1.8.2 GOLD CX..... 19

1.9 Configuration groupée des sections de la centrale 20

1.9.1 Sections ventilateur/filtre 20

1.9.2 Fixation, section avant/centrale..... 20

1.9.3 Fixation, arrière de la centrale 21

1.9.4 Éléments décoratifs 22

1.9.5 Connecteurs électriques rapides 23

1.9.6 Connexion des tuyaux d’air aux sondes de pression des filtres 24

1.10 Raccordement des conduits..... 25

1.11 Installation de la sonde d’air introduit 25

1.12 Connexions électriques, câbles de communication (uniquement GOLD CX)..... 26

1.13 Raccordement de l’alimentation électrique 27

1.13.1 GOLD RX 27

1.13.2 GOLD CX 28

1.14 Branchement des câbles externes 29

1.14.1 GOLD RX 29

1.14.2 GOLD CX 29

1.15 Installation de la sous-station hydraulique (uniquement GOLD CX) 30

2. Dimensions..... 30

2.1 GOLD RX 100/120 30

2.2 GOLD CX 100/120 31

3. Bornes de câblage, unité de régulation..... 32

1. Installation

1.1 Généralités

Il incombe au personnel concerné de lire les consignes ci-dessous avant de démarrer le montage de l'unité. Les dégâts à la centrale ou l'un de ses composants consécutifs à une erreur de manipulation de l'acheteur ou de l'installateur ne sont pas couverts par la garantie en cas de non-respect des consignes de sécurité.

Les plaques d'identification des produits se trouvent côté inspection de la CTA et à l'intérieur de l'armoire électrique de la centrale. Mentionner les caractéristiques y figurant lors de vos contacts avec Swegon.

La centrale de traitement d'air est livrée emballée.

Les éventuels accessoires sont livrés avec la centrale, dans des emballages séparés.

1.2 Transport sur le site

Le cas échéant, avant de retirer la palette ou le berceau de transport, déterminer s'il convient d'utiliser un élévateur à fourches ou un transpalette pour acheminer la centrale jusqu'à l'endroit où elle sera installée.

1.3 Pièces fournies dans l'emballage

À la livraison, les éléments emballés individuellement – par ex. la télécommande, les éléments décoratifs, les plaques d'équilibrage, les boulons, la sonde d'air introduit et la pochette de documents – sont à l'intérieur de l'emballage de la centrale.

1.3.1 Télécommande

La télécommande est équipée d'un câble de 3 m de long et d'un connecteur rapide. Pour les détails du branchement électrique, voir 1.14. Un support mural est fourni avec la télécommande. Il peut être fixé à l'extérieur de la CTA (sauf dans le cas des unités installées à l'extérieur) ou à tout autre endroit adéquat. Une rallonge de 8 mètres est disponible en accessoire.

1.3.2 Sonde air introduit

La sonde est équipée d'un câble de 10 m de long et d'un connecteur rapide. Pour plus d'informations sur l'installation, voir la Section 1.11. Pour les détails du branchement électrique, voir 1.14.

1.3.3 Pochette de documentation

Attacher la pochette contenant la documentation à l'extérieur de la CTA ou à tout autre endroit adéquat.

1.4 Emplacement

Monter la CTA horizontalement sur une surface plane et stable, capable de supporter le poids de la centrale.

Lors de l'installation de la CTA et de la connexion des conduits et câbles électriques, prévoir suffisamment d'espace pour l'ouverture des portes d'accès et couvercles, et pour la dépose des éléments fonctionnels tels que les filtres et les groupes moto-ventilateurs.

Espace requis pour l'inspection

Un dégagement de 1.000 mm doit être prévu à l'avant de l'appareil pour l'ouverture des portes d'accès.

1.5 Mode de livraison

1.5.1 GOLD RX

La GOLD RX 120 est normalement livrée en cinq éléments: deux sections ventilateurs, deux sections filtres et une section échangeur de chaleur.

L'échangeur de chaleur peut également être séparé: d'une part le caisson en deux parties, et d'autre part la roue, qui est alors basculée dans un berceau de transport (hauteur de transport = 2.930 mm, largeur minimum de transport = 2.350 mm). Pour plus d'informations sur l'installation, voir la Section 1.7.

Pour d'autres dimensions et poids, voir la section 2.1.

Section échangeur de chaleur livrée séparément

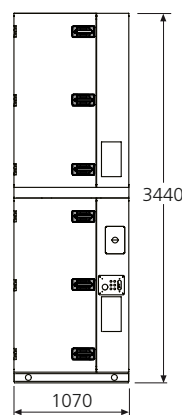

Section échangeur de chaleur, fourni en deux éléments de caisson + roue

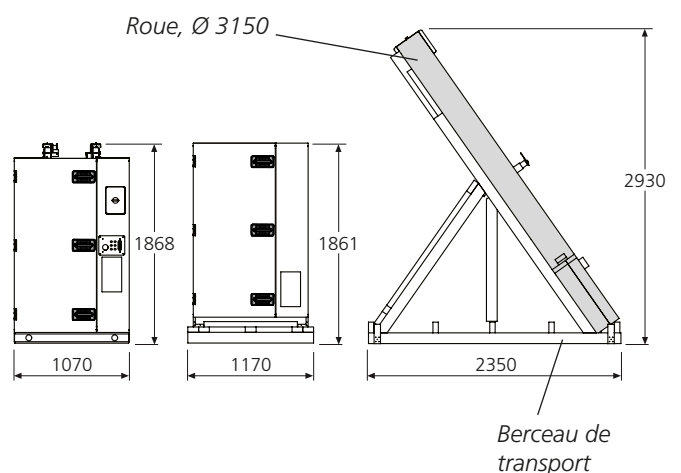

1.6 Levage

1.6.1 À l'aide d'un chariot élévateur

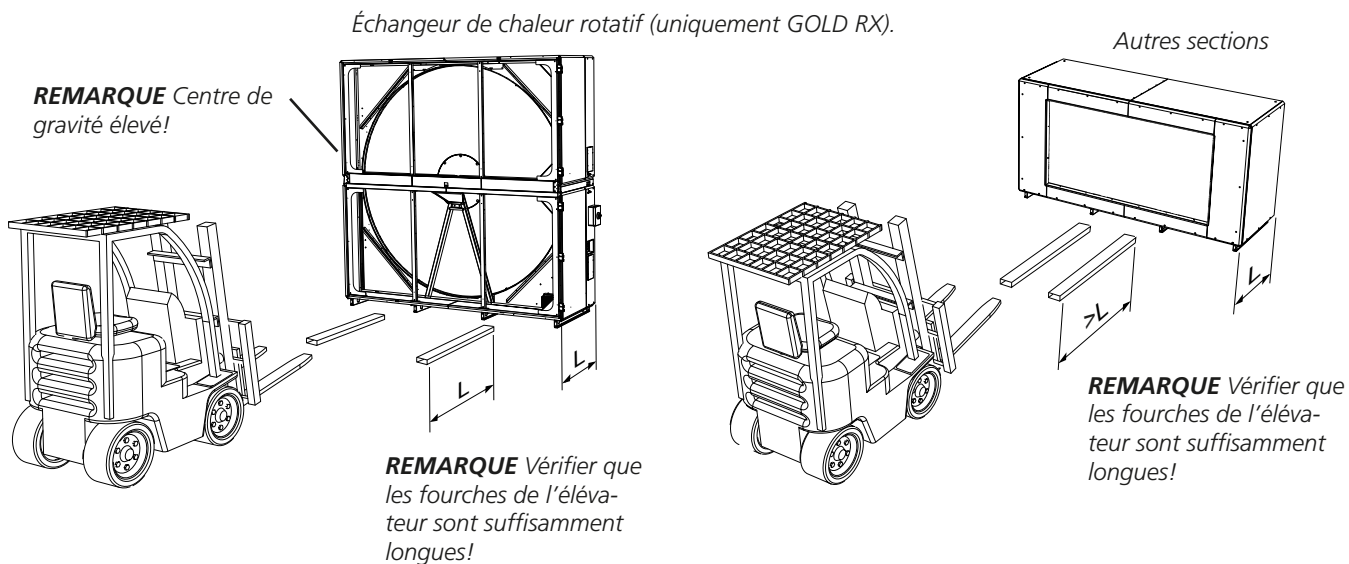

1.6.2 À l'aide d'une grue

1.6.2.1 Unités complètes

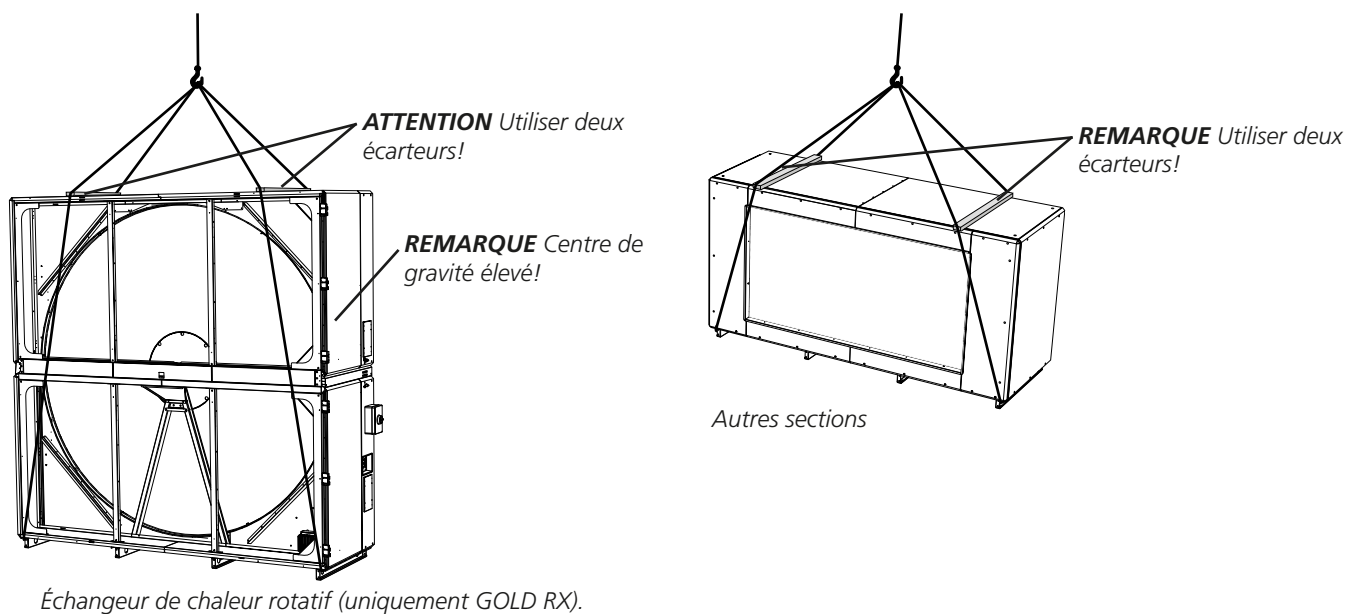

1.6.2.2 Section échangeur de chaleur, fourni en deux éléments de caisson + roue (uniquement GOLD RX)

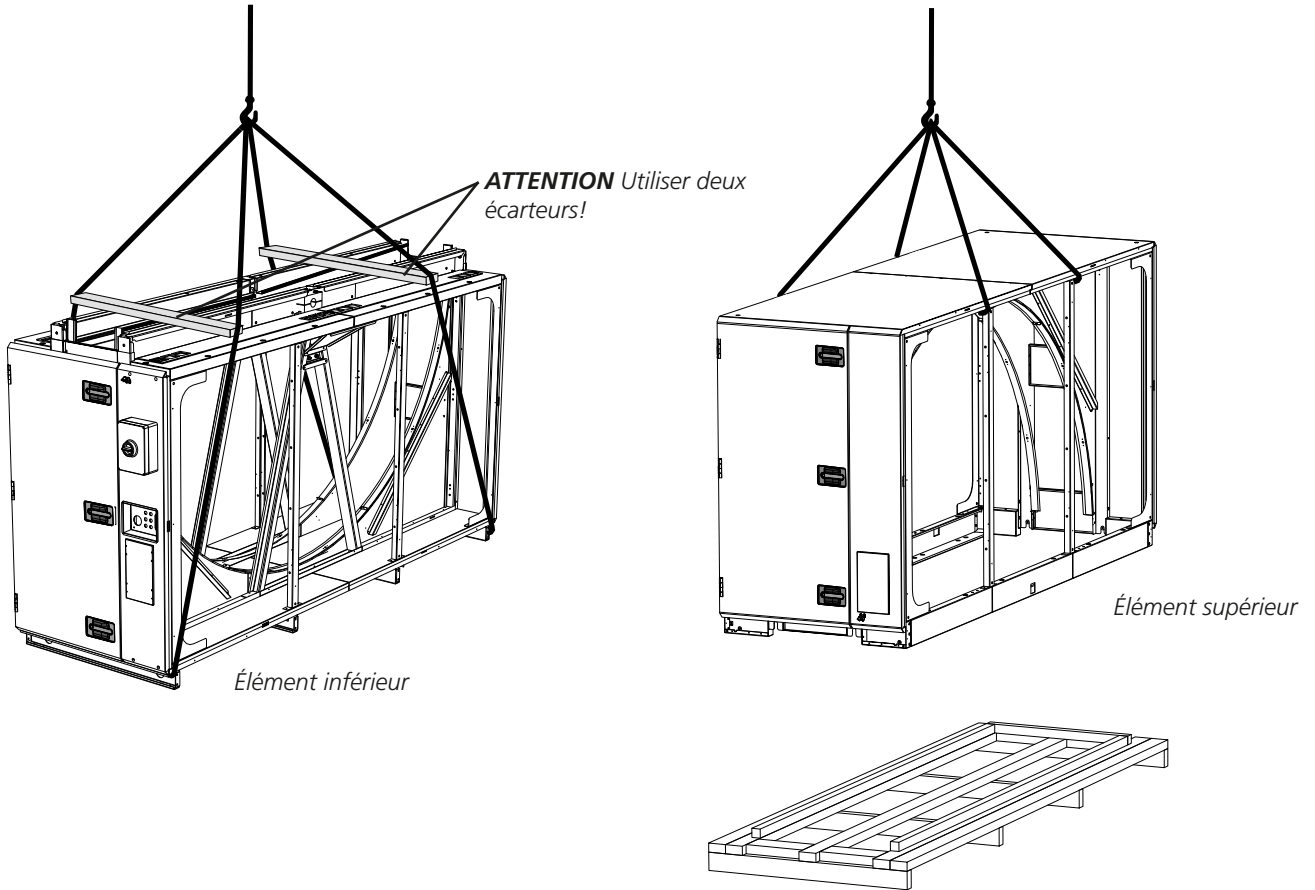

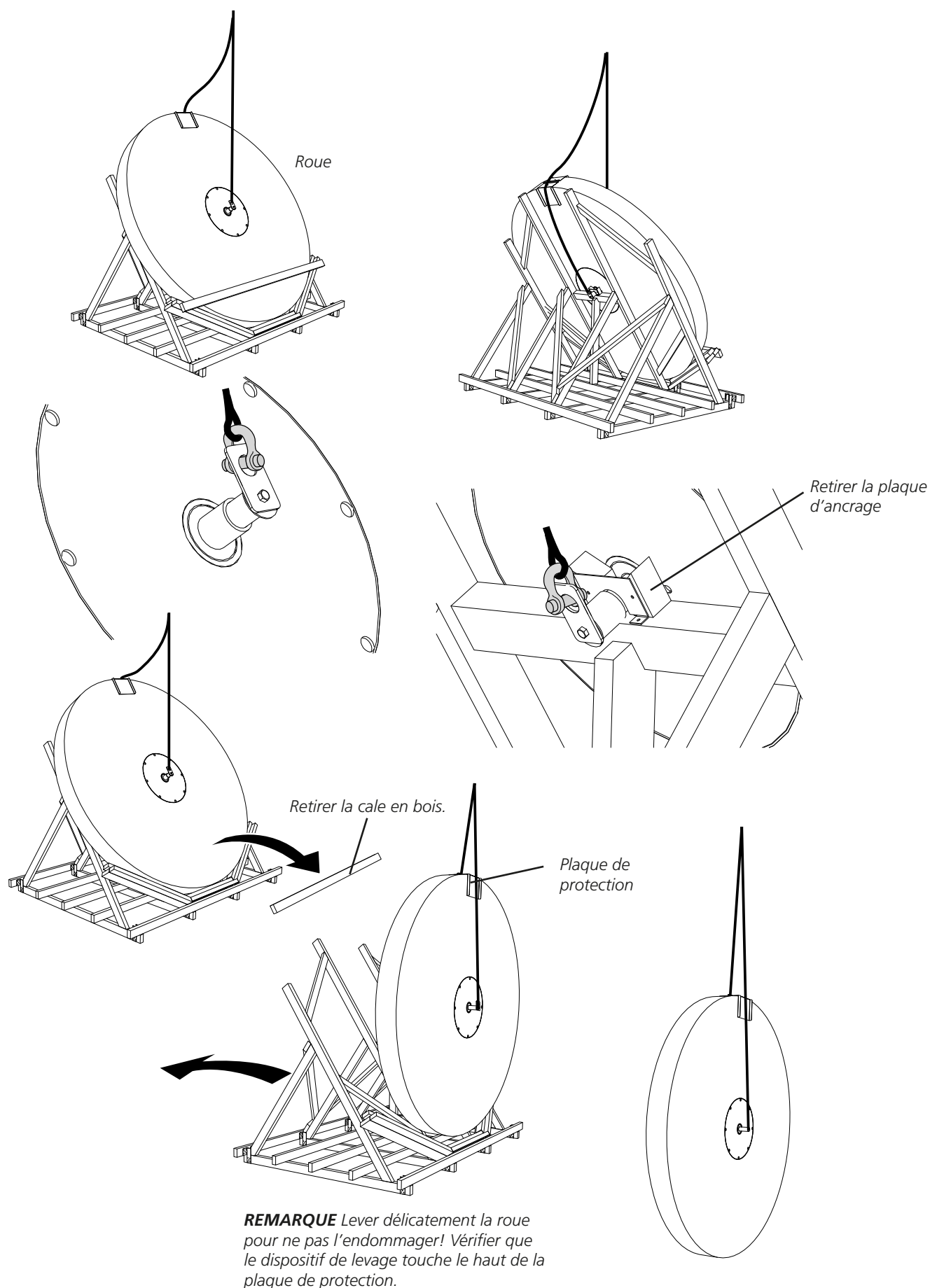

1.7 Assemblage de l'échangeur de chaleur, si nécessaire (uniquement GOLD RX)

Lorsque l'échangeur de chaleur est livré démonté, il doit être réassemblé. Deux méthodes sont envisageables: L'alternative 1 – la plus simple – convient lorsqu'il y a suffisamment d'espace libre dans le haut. Dans le cas contraire, procéder selon l'alternative 2.

Si l'échangeur de chaleur est livré assemblé, aller directement à la Section 1.8.

1.7.1 Alternative 1

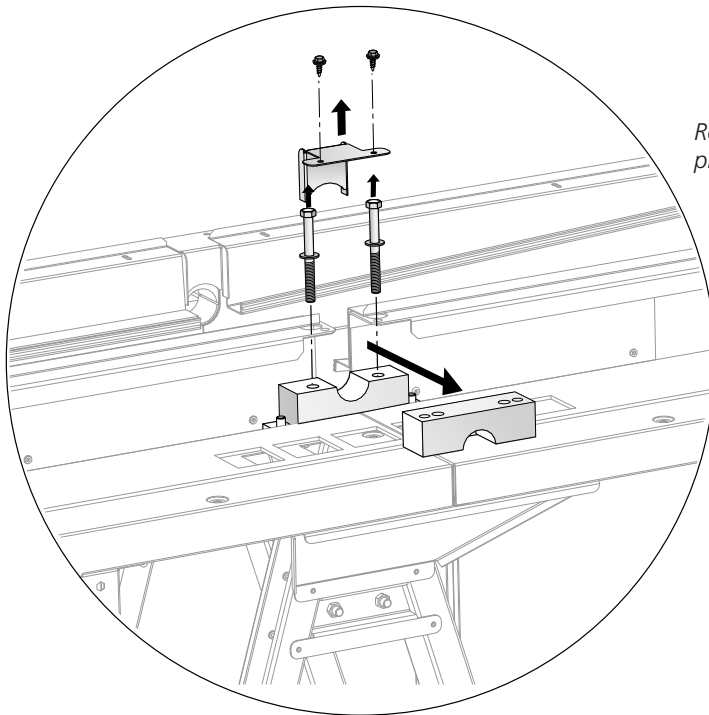

Retirer la console supérieure de l'axe et la plaque d'étanchéité (2x)

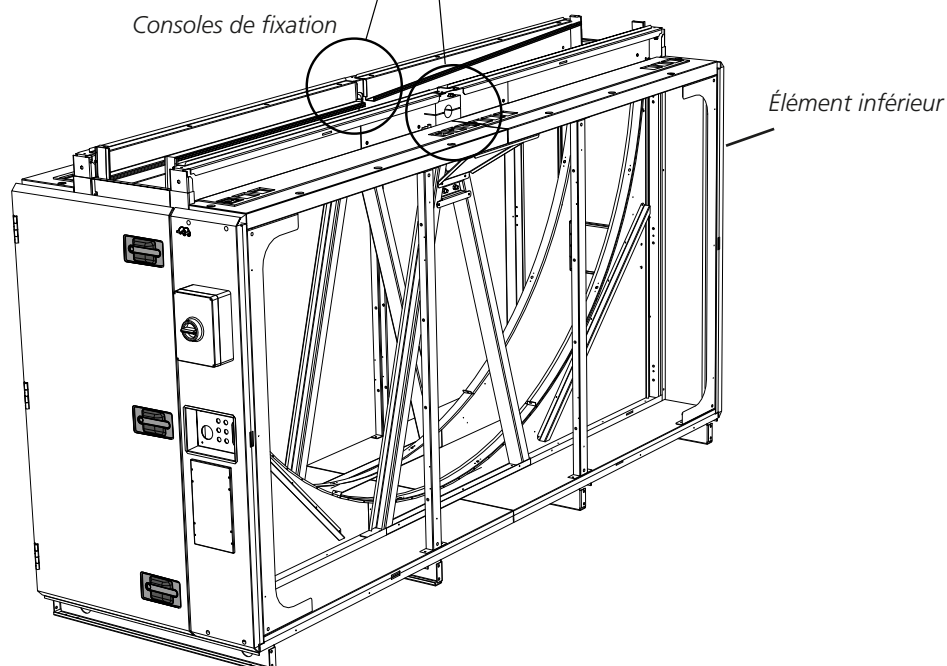

Poser la roue sur l'élément inférieur (voir Section 1.6).

REMARQUE IMPORTANT! Le côté lisse de la roue (sans trous) doit faire face au galet de pression! Veiller à ne pas endommager la roue!

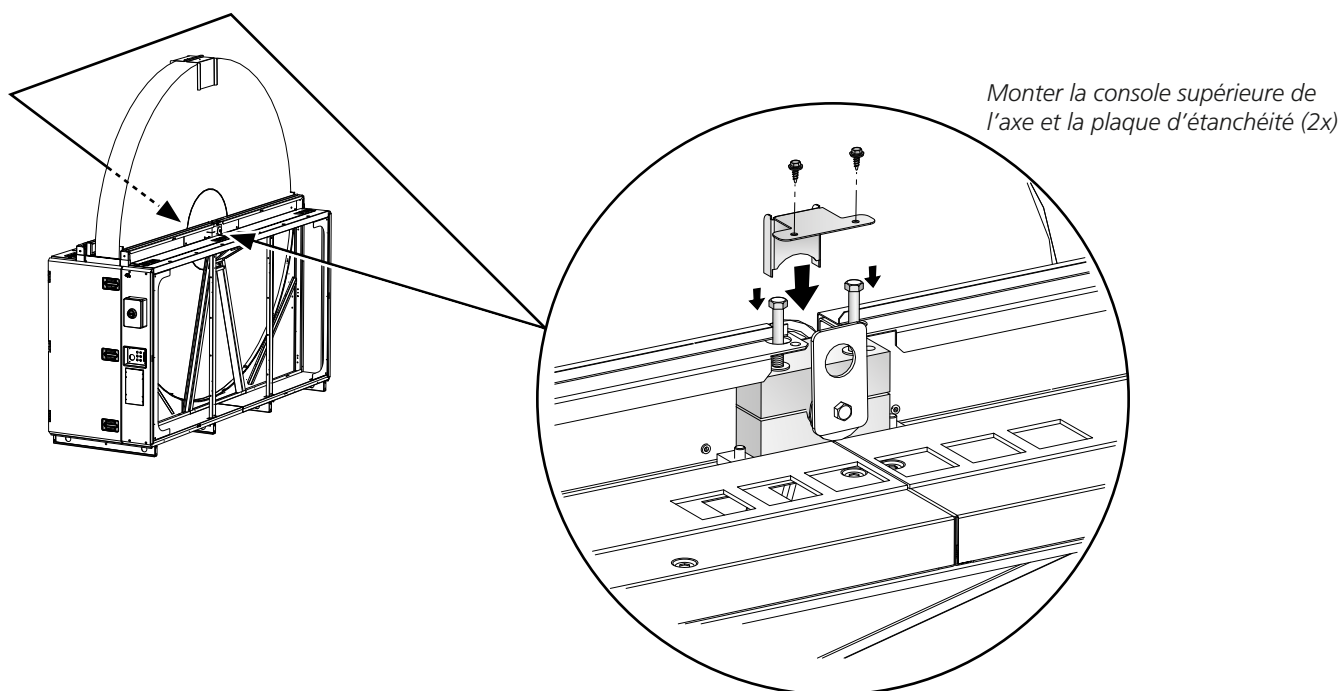
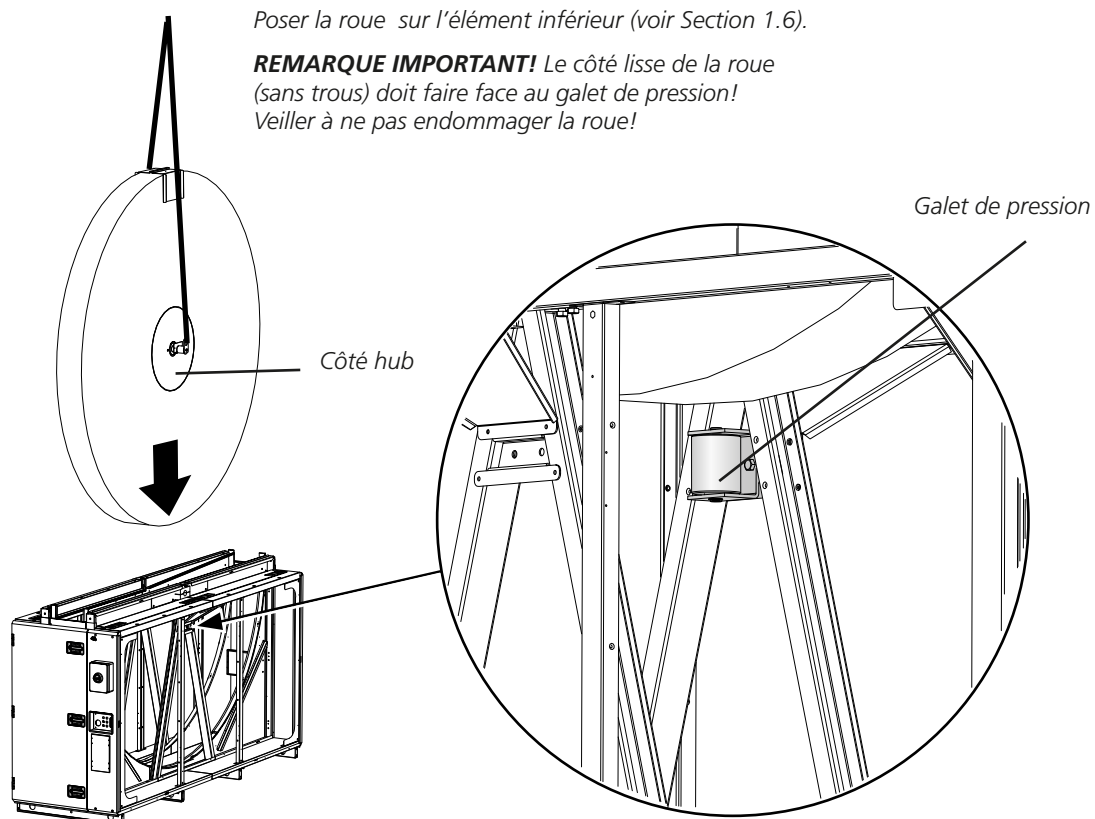

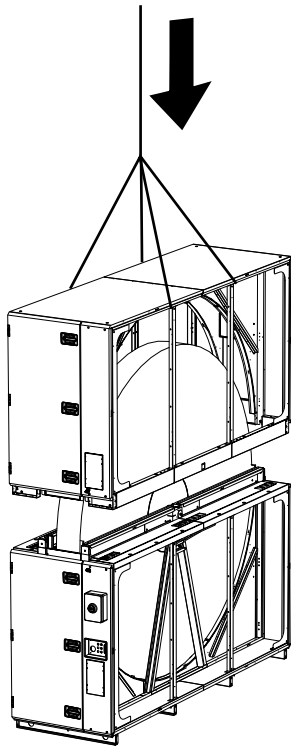

Poser la partie supérieure sur l'élément inférieur (voir Section 1.6).

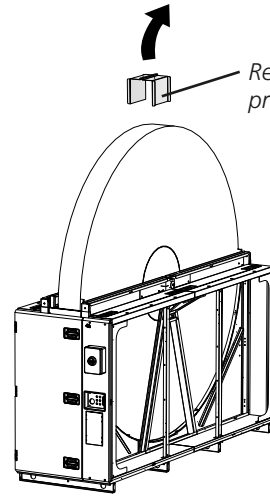

Retirer la plaque de protection de la roue.

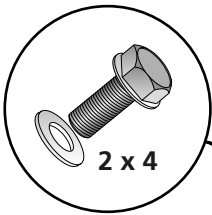

2 x 4

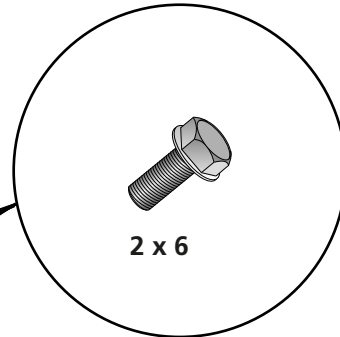
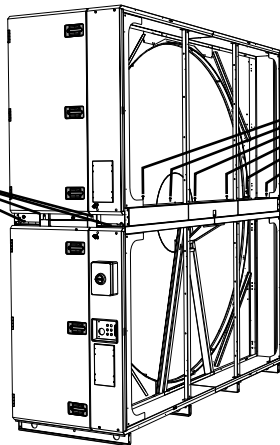

2 x 6

Fixer l'élément supérieur sur l'élément inférieur à l'aide des boulons fournis, en les vissant dans les écrous rivetés déjà en place (20 au total).

Détacher et écarter l'armoire électrique. Déconnecter les raccords rapides des moteurs du ventilateur et de l'échangeur de chaleur.

REMARQUE: Ne pas déconnecter les câbles reliant l'armoire électrique à l'interrupteur principal.

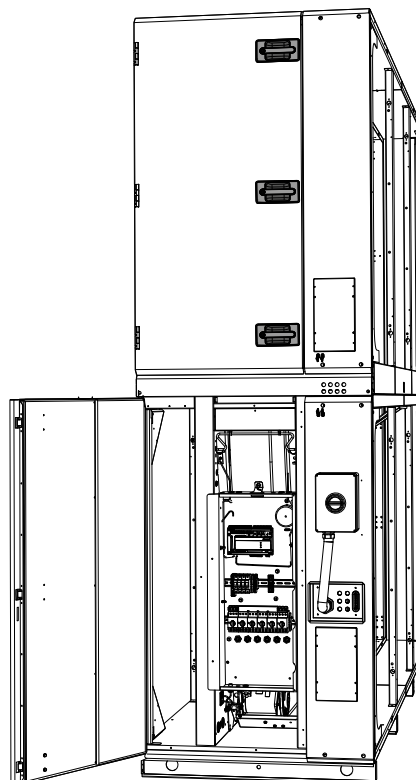
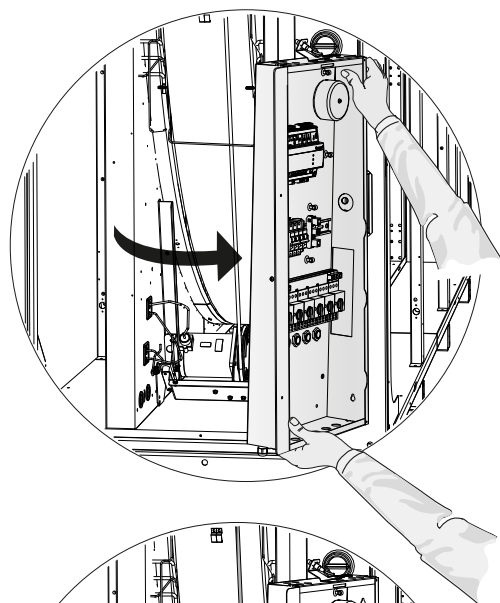

Démonter le moteur de l'échangeur de chaleur et la console de montage (6 boulons). Mettre le moteur et le support dans la position illustrée et les fixer provisoirement avec deux vis. Faire passer la courroie d'entraînement de la roue sur la poulie du moteur.

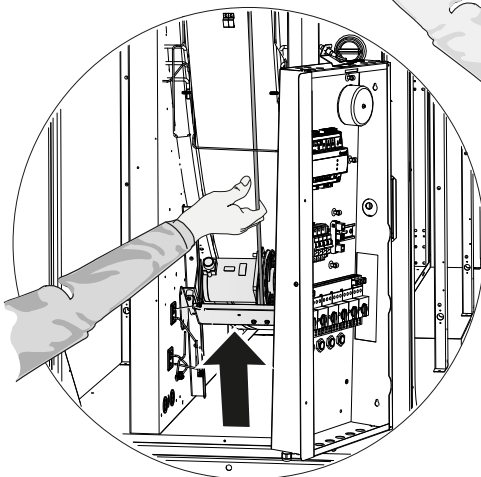

Desserrer les deux vis retenant le moteur et le support. Remettre le moteur et le support dans leur position initiale. Fixer le moteur et le support à l'aide des 6 boulons.

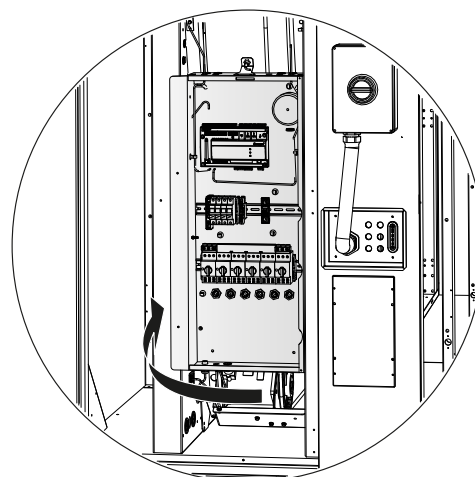
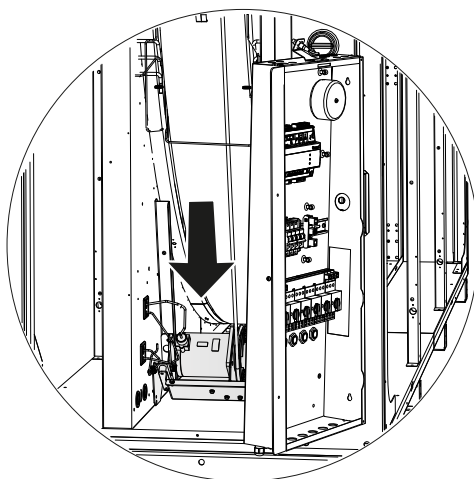

Reconnecter les raccords rapides des moteurs du ventilateur et de l'échangeur de chaleur. Remettre l'armoire électrique en place et la fixer avec les boulons.

Pour les informations communes aux Alternatives 1 et 2, voir également la Section 1.7.3.

1.7.2 Alternative 2

Détacher et écarter l'armoire électrique. Déconnecter les raccords rapides des moteurs du ventilateur et de l'échangeur de chaleur.

REMARQUE: Ne pas déconnecter les câbles reliant l'armoire électrique à l'interrupteur principal.

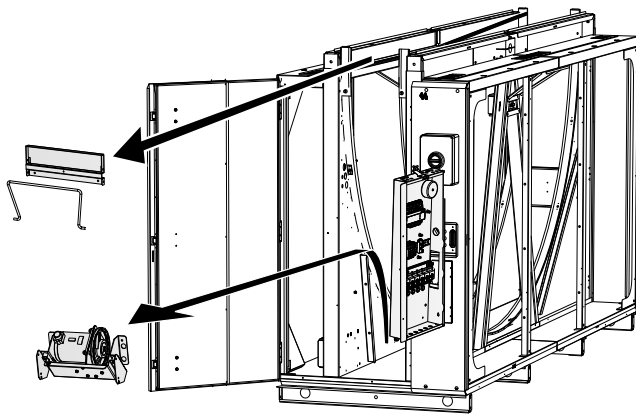
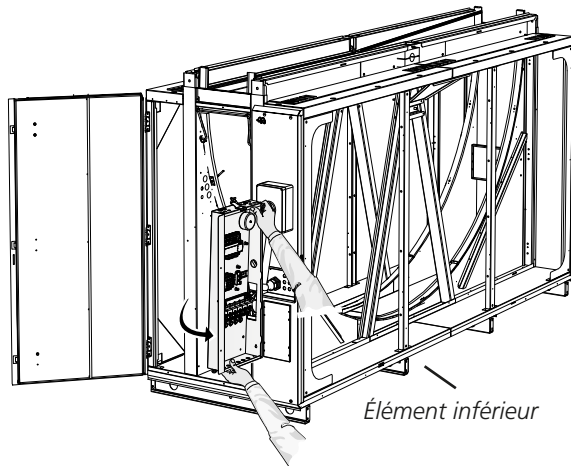

Démonter le moteur de l'échangeur de chaleur et la console de montage (6 boulons). Retirer la plaque d'étanchéité et le tube.

Retirer la console supérieure de l'axe et la plaque d'étanchéité (2x)

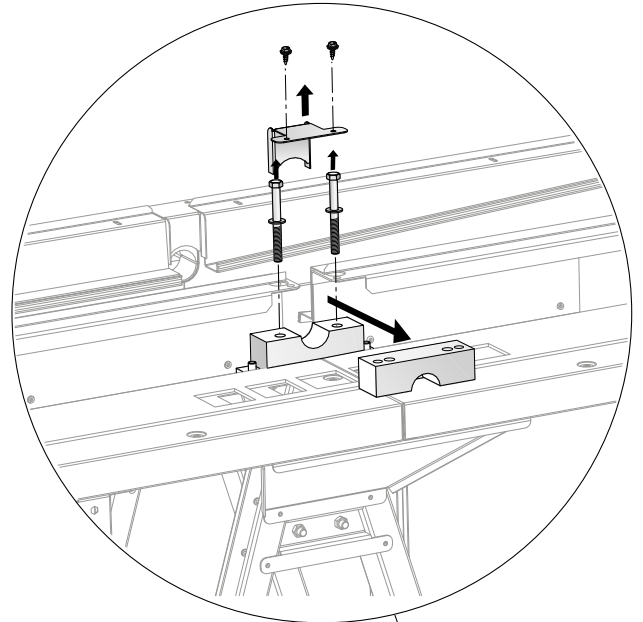

Consoles de fixation

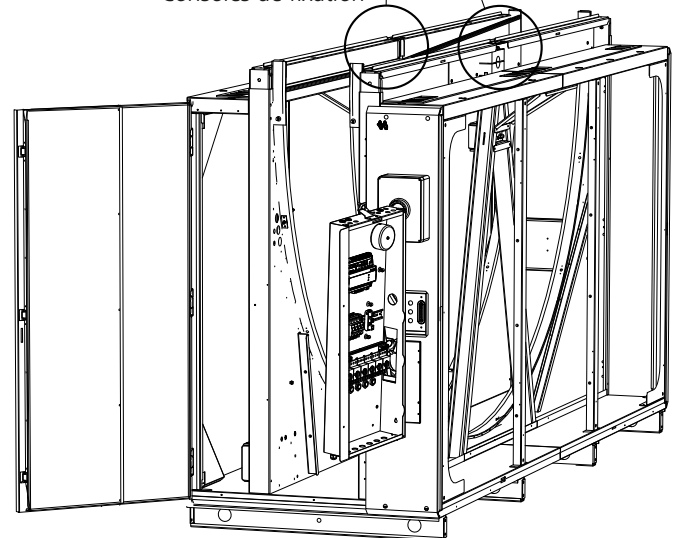

Poser la roue sur l'élément inférieur (voir Section 1.6).

REMARQUE: IMPORTANT! Le côté lisse de la roue (sans trous) doit faire face au galet de pression!
Veiller à ne pas endommager la roue!

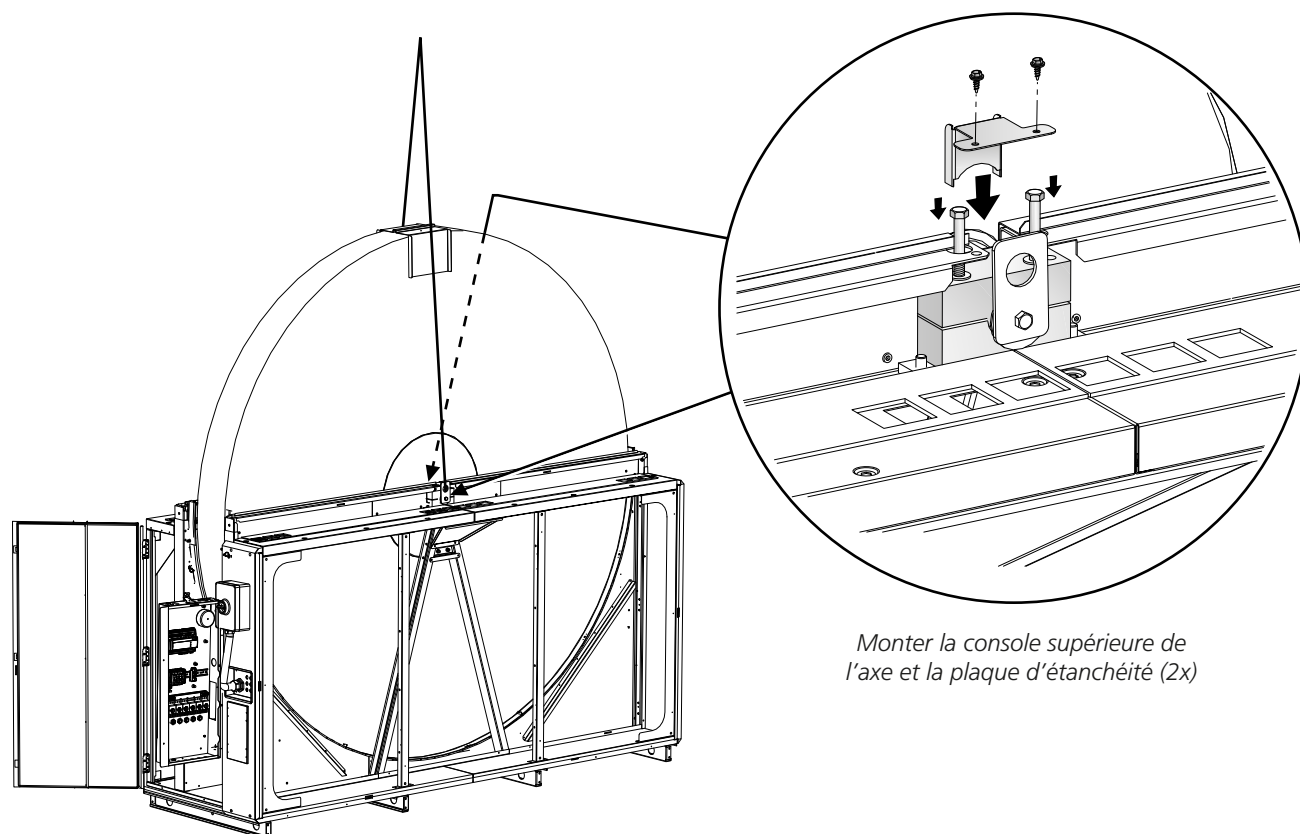
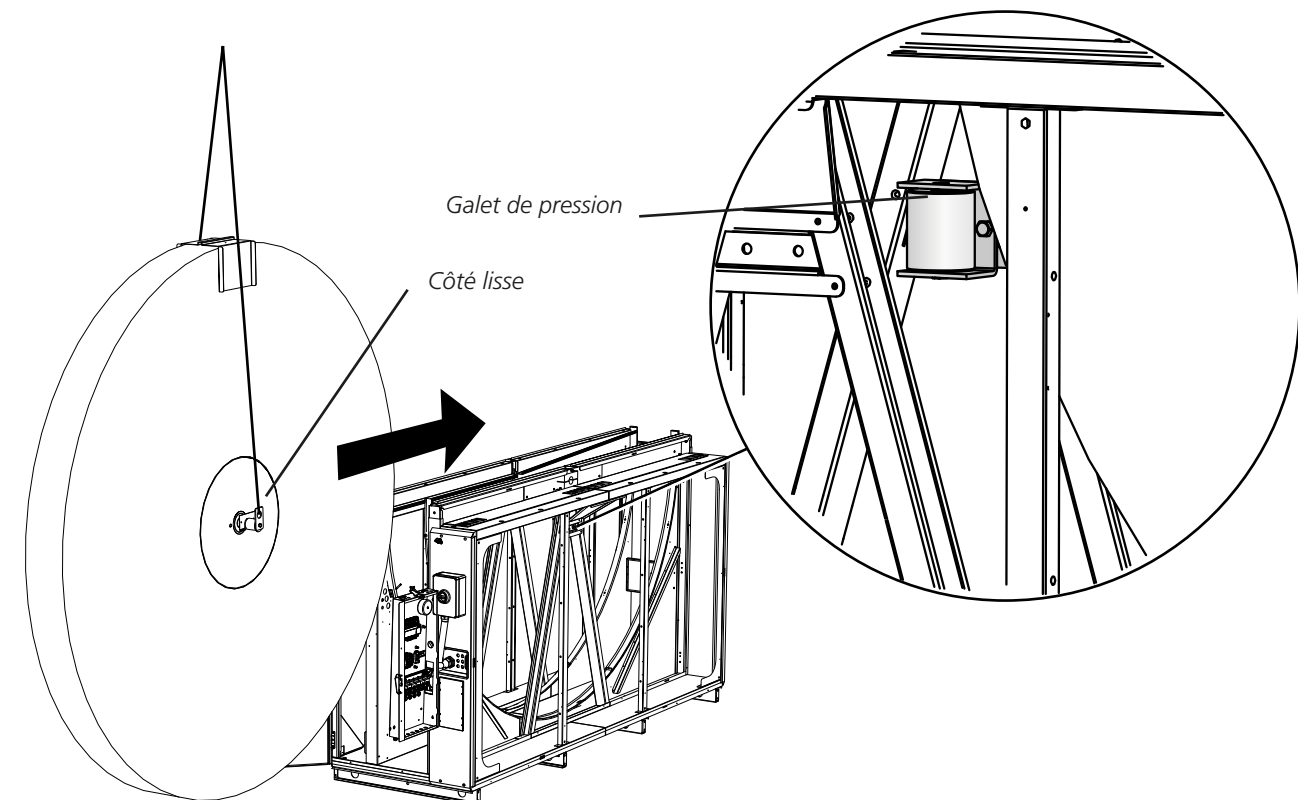

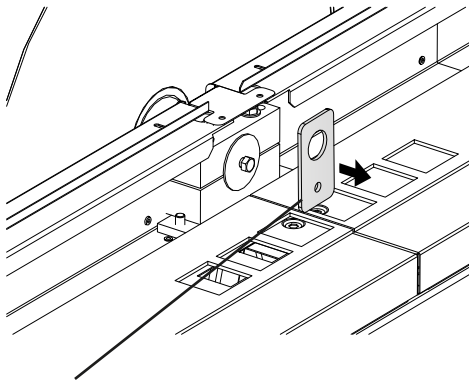

Retirer les pattes de levage. Remettre les boulons et les rondelles sur l'extrémité de l'axe (2x).

Retirer la plaque de protection de la roue.

Mettre en place la plaque d'étanchéité et le tube.

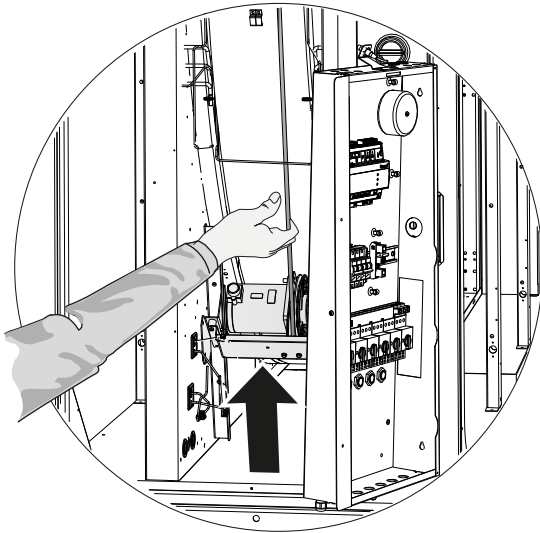
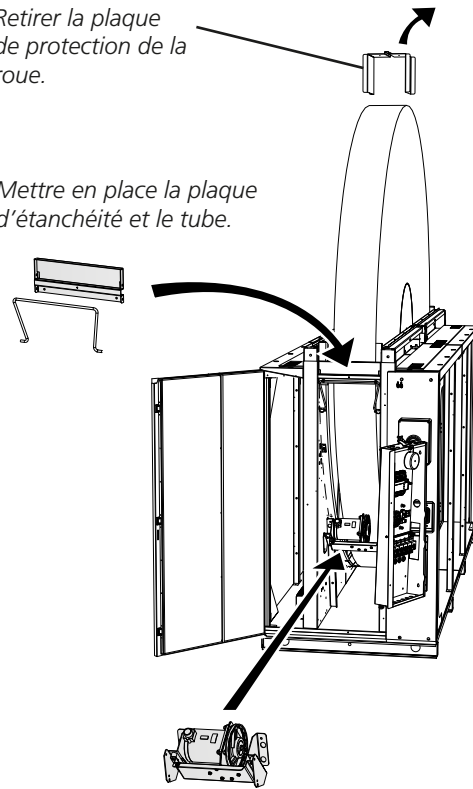

Mettre le moteur et le support dans la position illustrée et les fixer provisoirement avec deux vis. Faire passer la courroie d'entraînement de la roue sur la poulie du moteur.

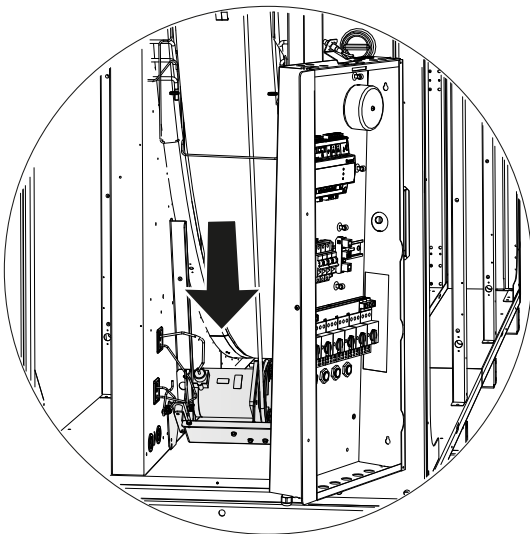

Desserrer les deux vis retenant le moteur et le support. Mettre le moteur et le support dans la position illustrée. Fixer le moteur et le support à l'aide de 6 boulons.

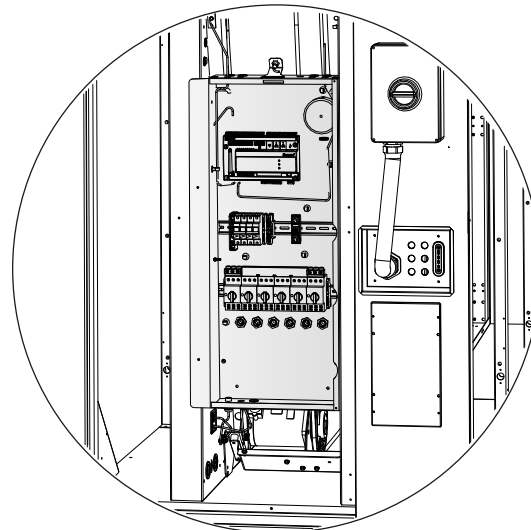

Reconnecter les raccords rapides des moteurs du ventilateur et de l'échangeur de chaleur. Remettre l'armoire électrique en place et la fixer avec les boulons.

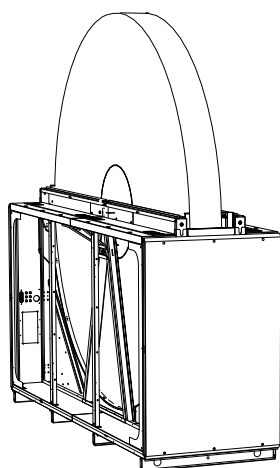

Élément supérieur

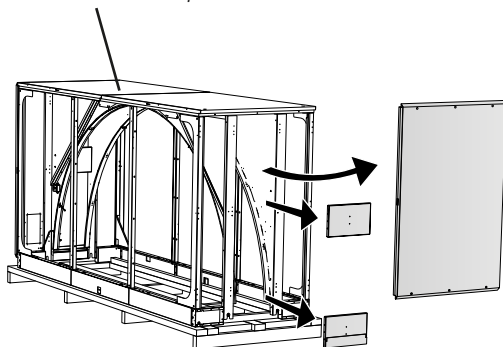

Retirer le panneau arrière. Retirer les deux plaques d'étanchéité.

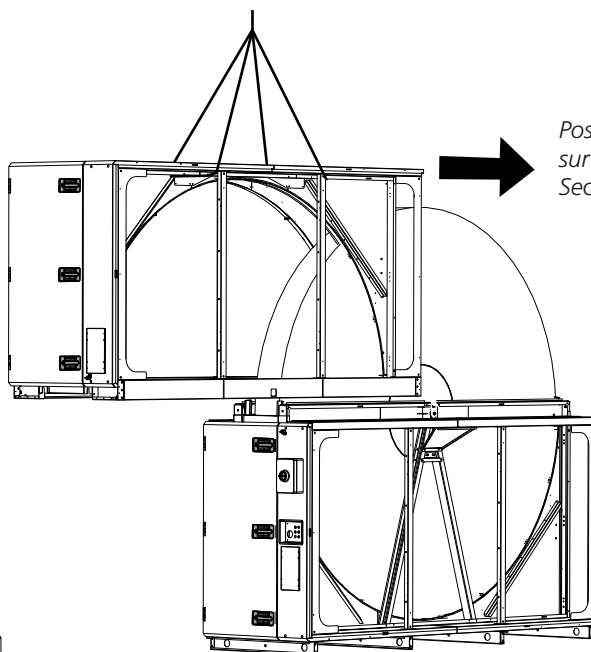

Poser la partie supérieure sur l'élément inférieur (voir Section 1.6).

Monter le panneau et les deux plaques d'étanchéité.

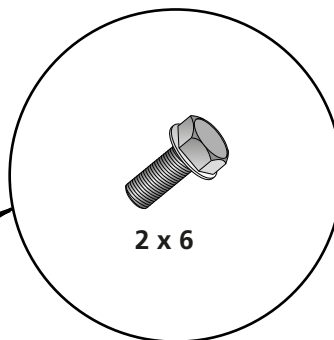
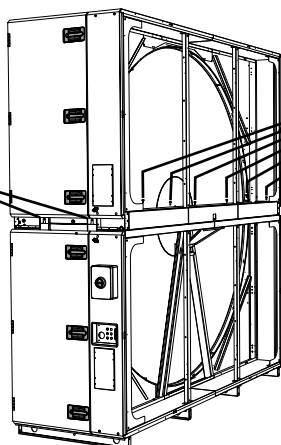
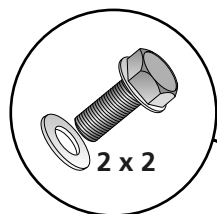
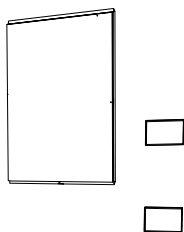

Fixer l'élément supérieur sur l'élément inférieur à l'aide des boulons fournis, en les vissant dans les écrous rivetés déjà en place (16 au total).

Pour les informations communes aux Alternatives 1 et 2, voir également la Section 1.7.3.

1.7.3 Informations communes aux Alternatives 1 et 2

1.7.3.1 Réglage de l'inclinaison de la roue

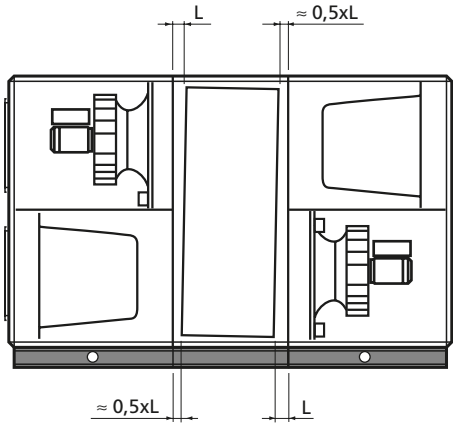

L'illustration présente une inclinaison de roue correcte pour la configuration de ventilateur 1. Elle est toujours orientée vers le filtre, ce qui signifie que pour une configuration de ventilateur 2, l'inclinaison est dans l'autre direction.

La roue doit être davantage inclinée dans les applications à débit d'air et à pression élevés.

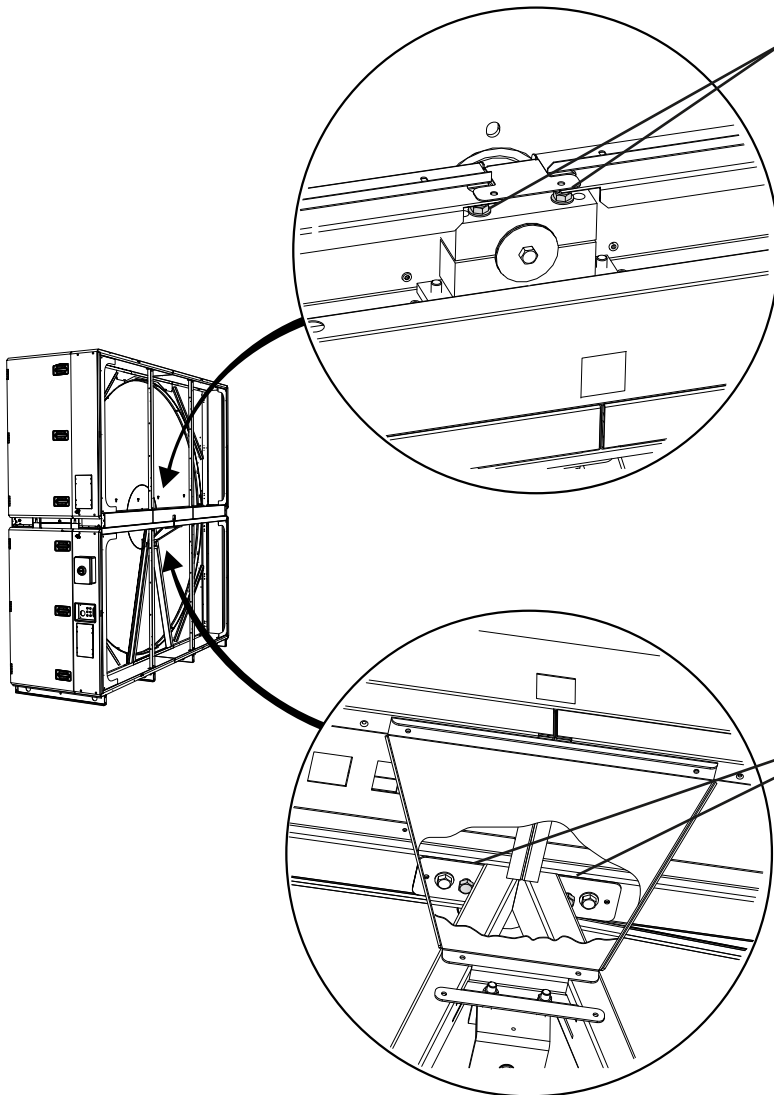

Desserrer légèrement les boulons de verrouillage. Ne pas démonter le support de l'axe.

Régler l'inclinaison de la roue en ajustant les boulons. Serrer chaque boulon de la même manière.

Une fois l'inclinaison réglée, serrer les boulons de verrouillage.

1.7.3.2 Panneaux d'étanchéité/secteur de purge

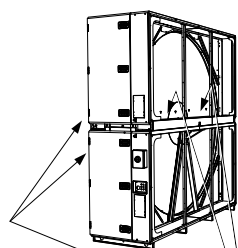

Desserrer les vis des plaques d'étanchéité/du secteur de purge. Disposer les plaques d'étanchéité/le secteur de purge de manière à ce que les brosses touchent la roue. Serrer les vis.

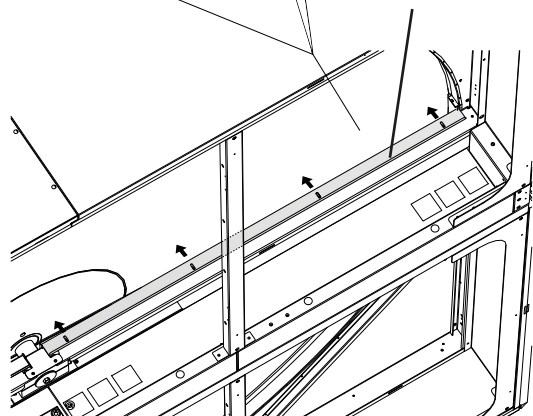

1.7.3.4 Joint tissu à revêtement vinyle

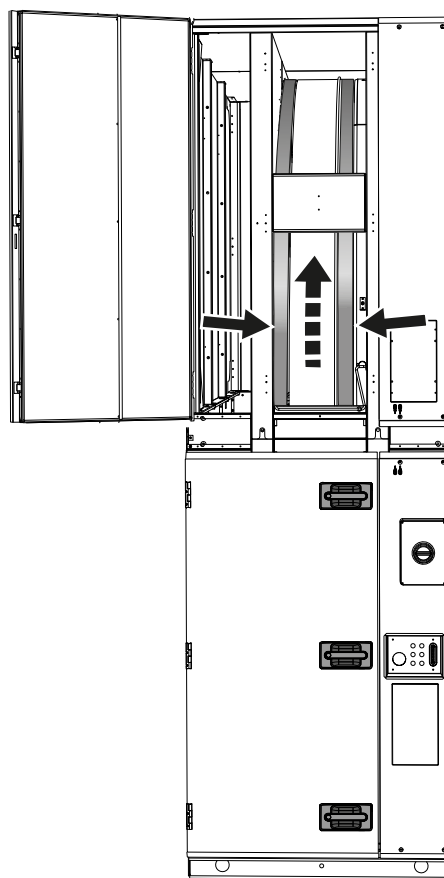

1.7.3.3 Galet de pression

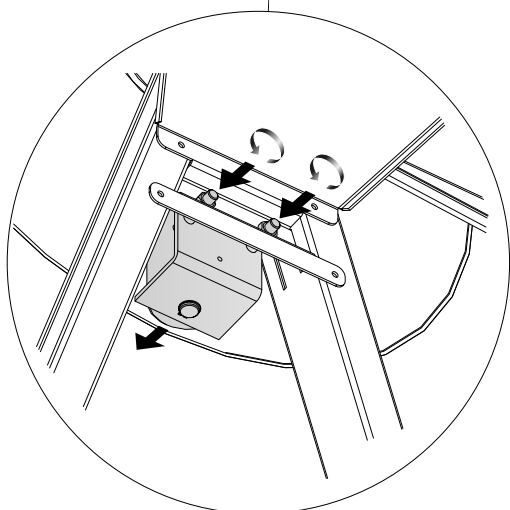
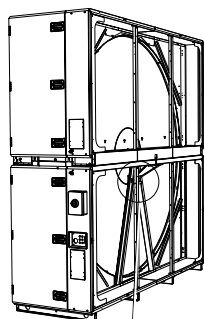

Faire glisser le joint tissu à revêtement vinyle de la roue (bleu) sur le rebord, de part et d'autre de la roue.

Serrer le galet de pression contre l'axe de la roue jusqu'à ne plus pouvoir faire tourner le galet manuellement.

1.7.3.5 Étanchéité

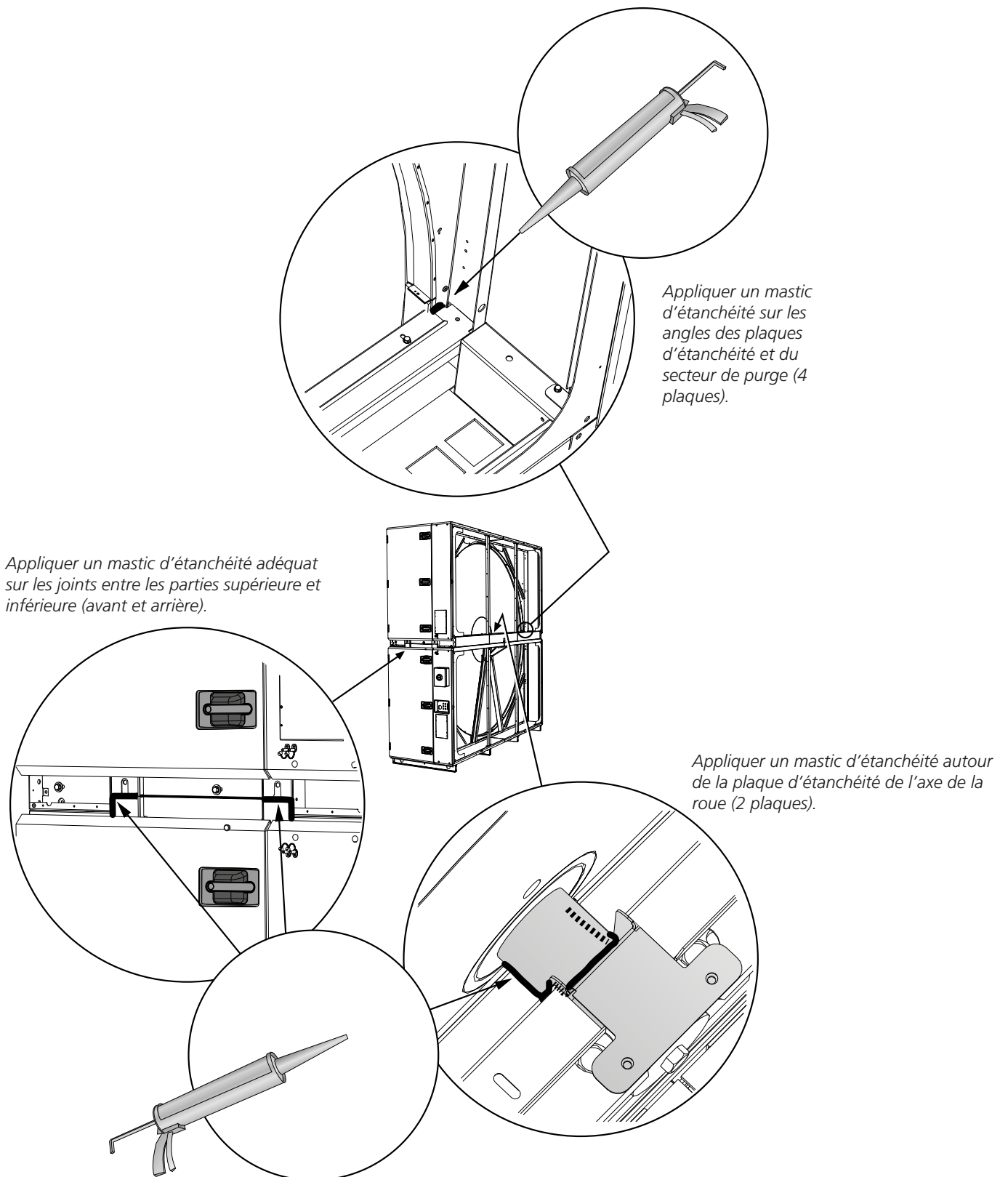

1.7.3.6 Éléments décoratifs

Monter les éléments décoratifs dans les trous prépercés à l'aide des vis autoforeuses.

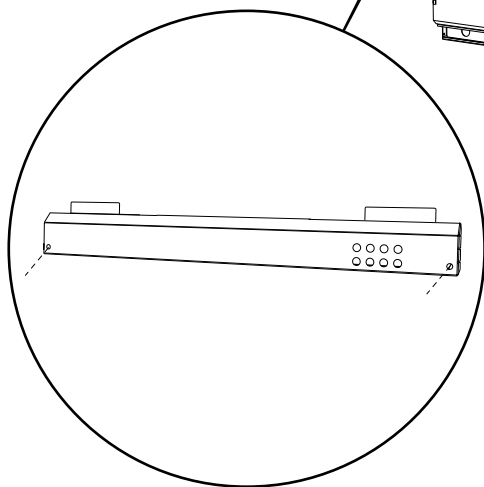
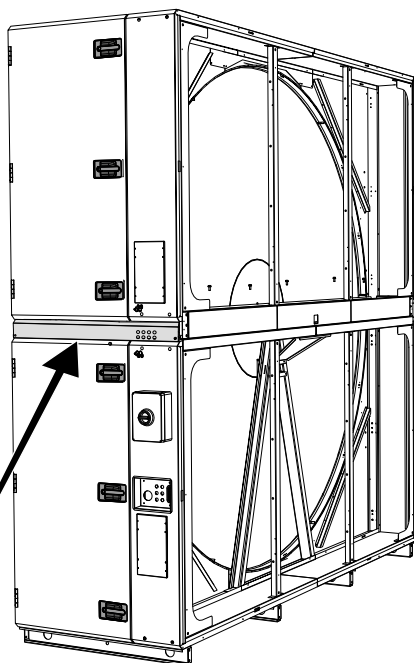
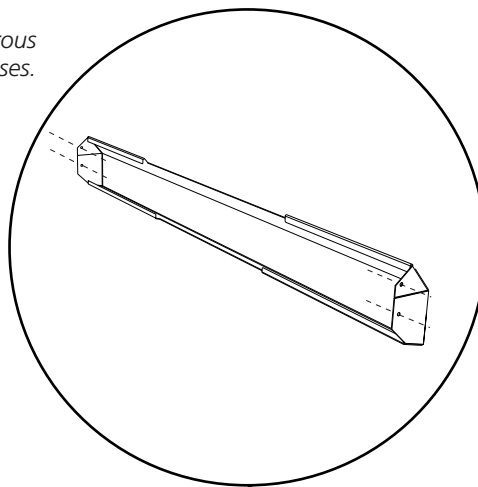

Monter les éléments décoratifs dans les écrous prérivetés avec les 5 boulons M5 fournis.

1.8 Version et disposition des ventilateurs

1.8.1 GOLD RX

La GOLD RX 100/120 est disponible avec servitude droite ou gauche. La disposition des modules peut être inversée sur le plan vertical (à préciser à la commande). Se reporter à l'illustration ci-dessous.

Pour plus d'informations sur la configuration à la livraison et l'installation de la centrale de traitement d'air adéquate, voir le marquage sur la partie inférieure de l'échangeur de chaleur.

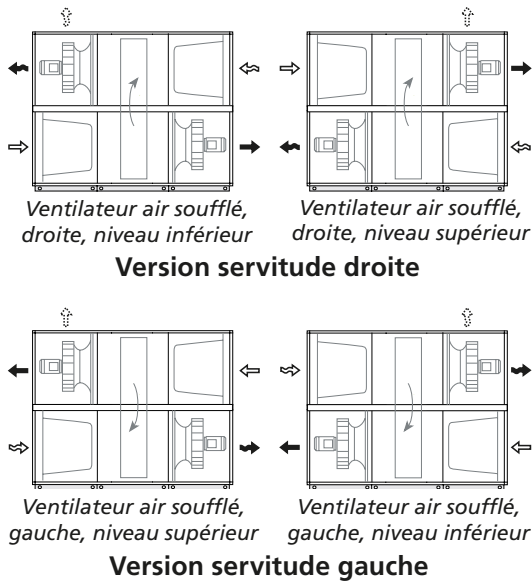

1.8.2 GOLD CX

La GOLD CX 120 est fournie en version droite ou gauche et avec une configuration de ventilateur 1, 2, 4 ou 5 (voir les illustrations ci-dessous).

Pour plus d'informations sur la configuration à la livraison et l'installation de la centrale de traitement d'air adéquate, voir le marquage sur la partie inférieure de l'échangeur de chaleur.

REMARQUE: Le coupe-circuit de sécurité est toujours placé à l'extérieur de la batterie de récupération à eau glycolée, au niveau inférieur.

Remarque: Si l'air extrait passe par l'étage inférieur: l'installation d'un séparateur d'eau impose de surélever la CTA d'au moins 50 mm par rapport au bord supérieur des longerons.

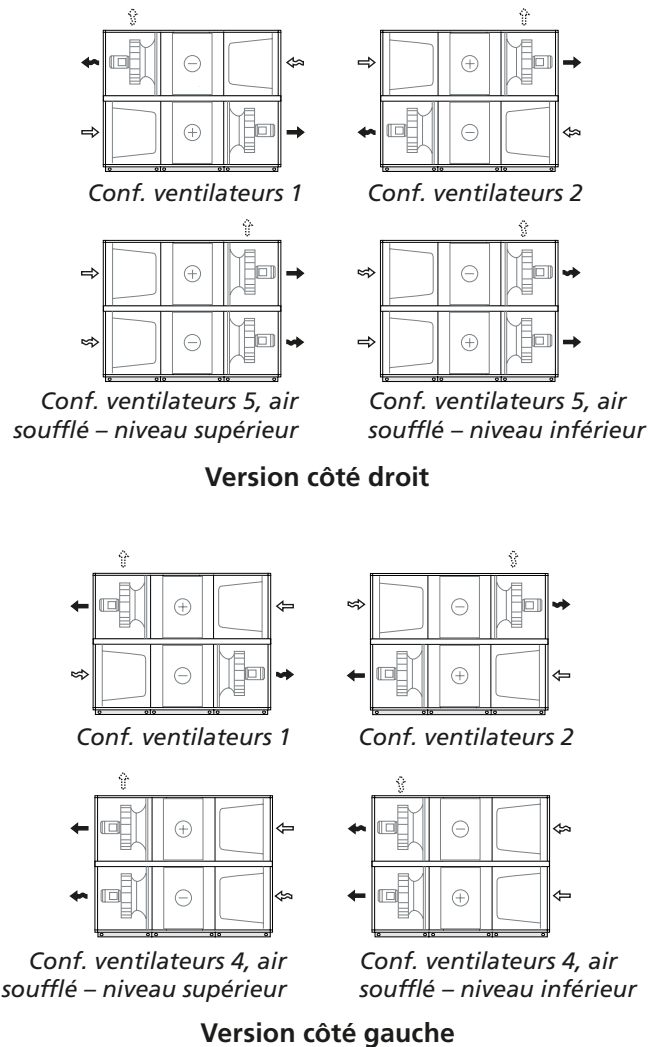

1.9 Configuration groupée des sections de la centrale

Les illustrations de la Section 1.10 présentent une centrale de traitement d'air GOLD RX avec configuration de ventilateur 2. Le principe est toutefois le même pour d'autres centrales de traitement d'air.

1.9.1 Sections ventilateur/filtre

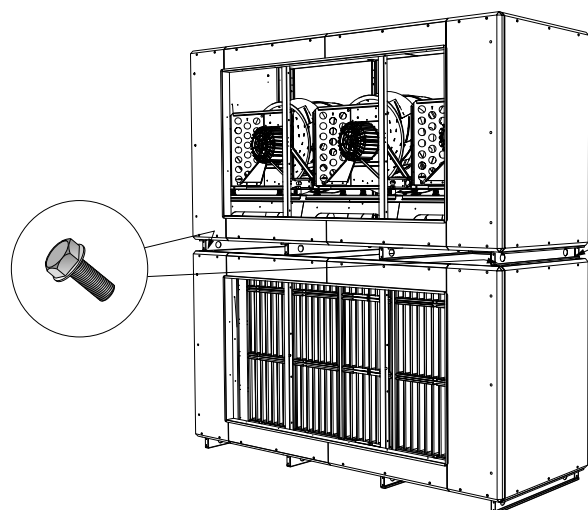

Placer les sections ventilateur, filtre et éventuel échangeur de chaleur l'un au-dessus de l'autre, conformément à la configuration à la livraison (voir Section 1.8). Fixer l'élément supérieur sur l'élément inférieur à l'aide des boulons fournis, en les vissant dans les écrous rivetés déjà en place (4 au total).

1.9.2 Fixation, section avant/centrale

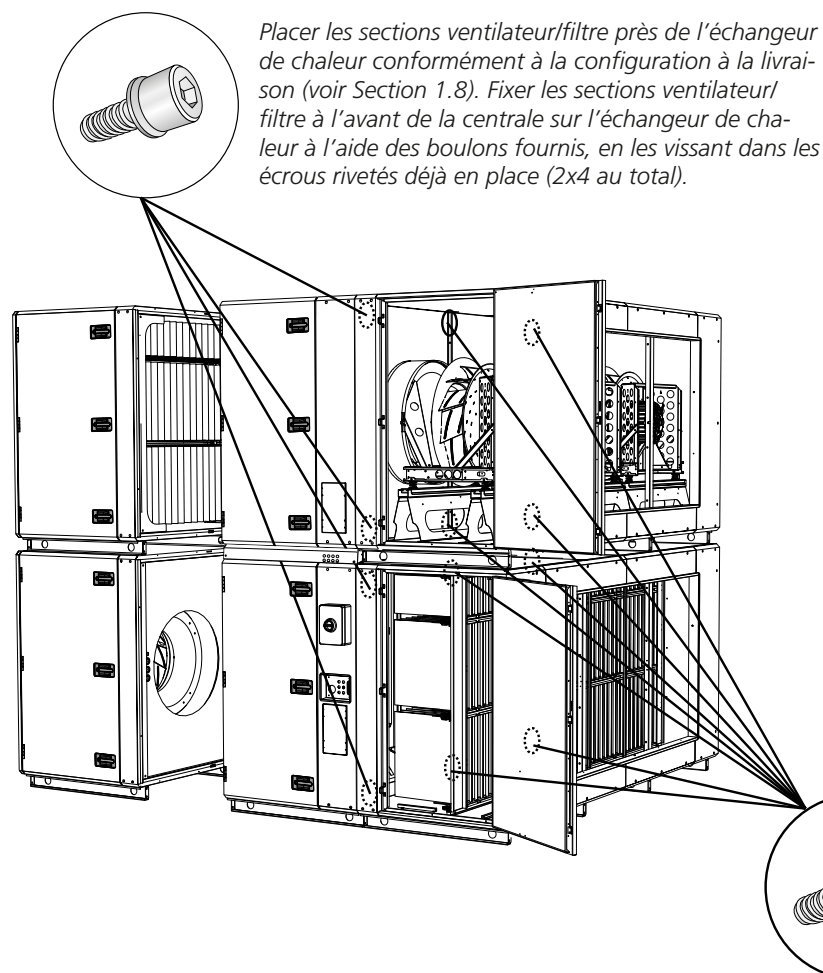

Placer les sections ventilateur/filtre près de l'échangeur de chaleur conformément à la configuration à la livraison (voir Section 1.8). Fixer les sections ventilateur/filtre à l'avant de la centrale sur l'échangeur de chaleur à l'aide des boulons fournis, en les vissant dans les écrous rivetés déjà en place (2x4 au total).

Fixez les sections ventilation/filtre à la section échangeur de chaleur dans la section centrale de la centrale de traitement d'air à l'aide des vis fournies dans les écrous rivetés déjà en place (2x8 pcs. au total). Les points d'ancrage à l'intérieur de la centrale sont illustrés ici.

Pour accéder aux points d'ancrage de la section ventilateur, détacher les connexions souples ainsi que le bloc ventilateur et les écarter vers la porte d'accès. Les vis peuvent alors être serrées à partir de l'ouverture destinée au raccordement des conduits.

REMARQUE: Le bloc ventilateur ne doit pas être totalement retiré!

1.9.3 Fixation, arrière de la centrale

La fixation par vis à l'arrière de la centrale de traitement d'air peut s'effectuer par l'intérieur ou l'extérieur. La fixation externe (Alt. 1) convient lorsqu'il y a suffisamment d'espace libre derrière la centrale. Ce mode de fixation est plus simple. En cas de manque de place, l'alternative 2 peut être utilisée.

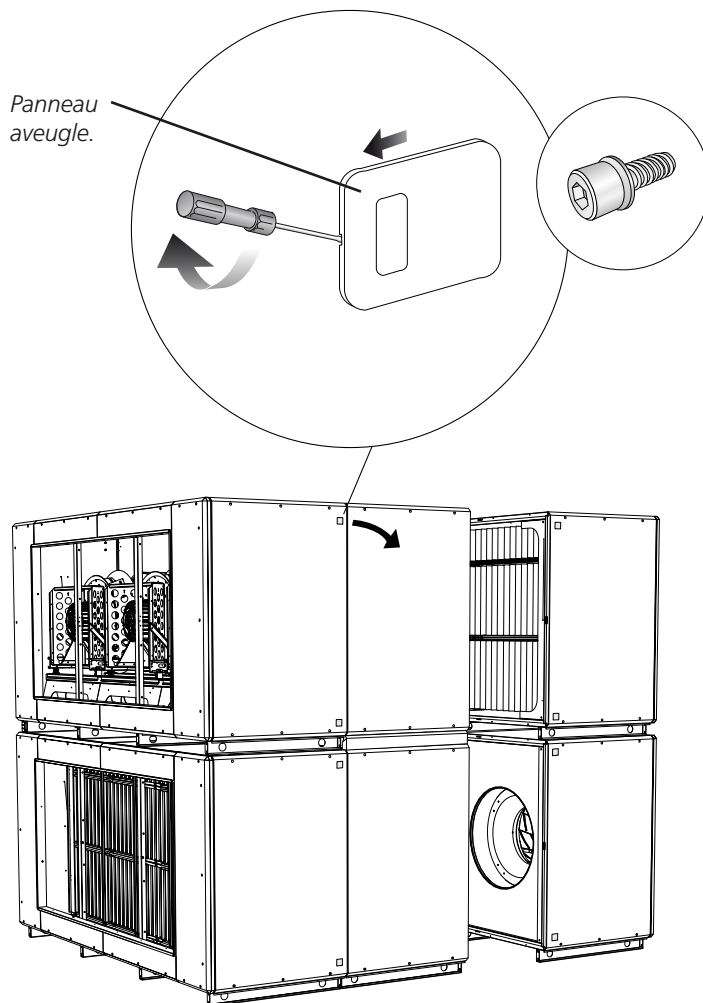

Alt. 1

Fixation externe.

Démonter le panneau aveugle et l'isolation à l'intérieur du couvercle à l'arrière de la centrale. Fixer les sections ventilateur/filtre sur l'échangeur de chaleur à l'aide des boulons fournis, en les vissant dans les écrous rivetés déjà en place (2x4 au total). Remettre en place le panneau et l'isolation.

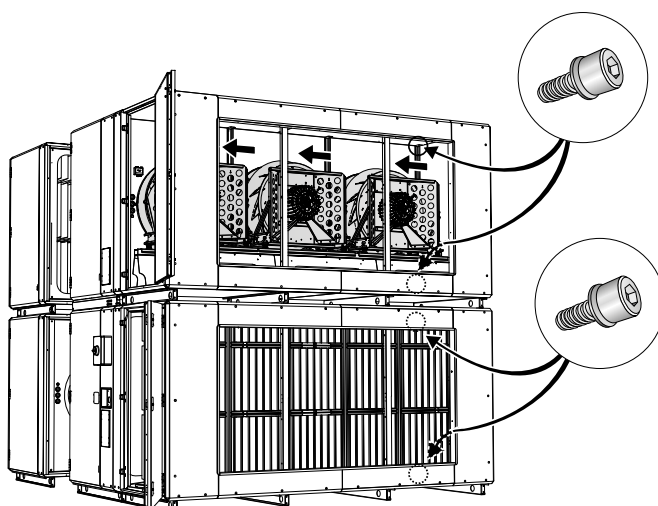

Alt. 2

Installation interne.

Fixer les sections ventilateur/filtre sur l'échangeur de chaleur à l'aide des boulons fournis, en les vissant dans les écrous rivetés déjà en place (2x4 au total). Les points d'ancrage à l'intérieur de l'unité sont illustrés.

Pour accéder aux points d'ancrage de la section ventilateur, détacher les connexions souples ainsi que le bloc ventilateur et les écarter vers la porte d'accès. Les vis peuvent alors être serrées à partir de l'ouverture destinée au raccordement des conduits.

REMARQUE: *Le bloc ventilateur ne doit pas être totalement retiré!*

1.9.4 Éléments décoratifs

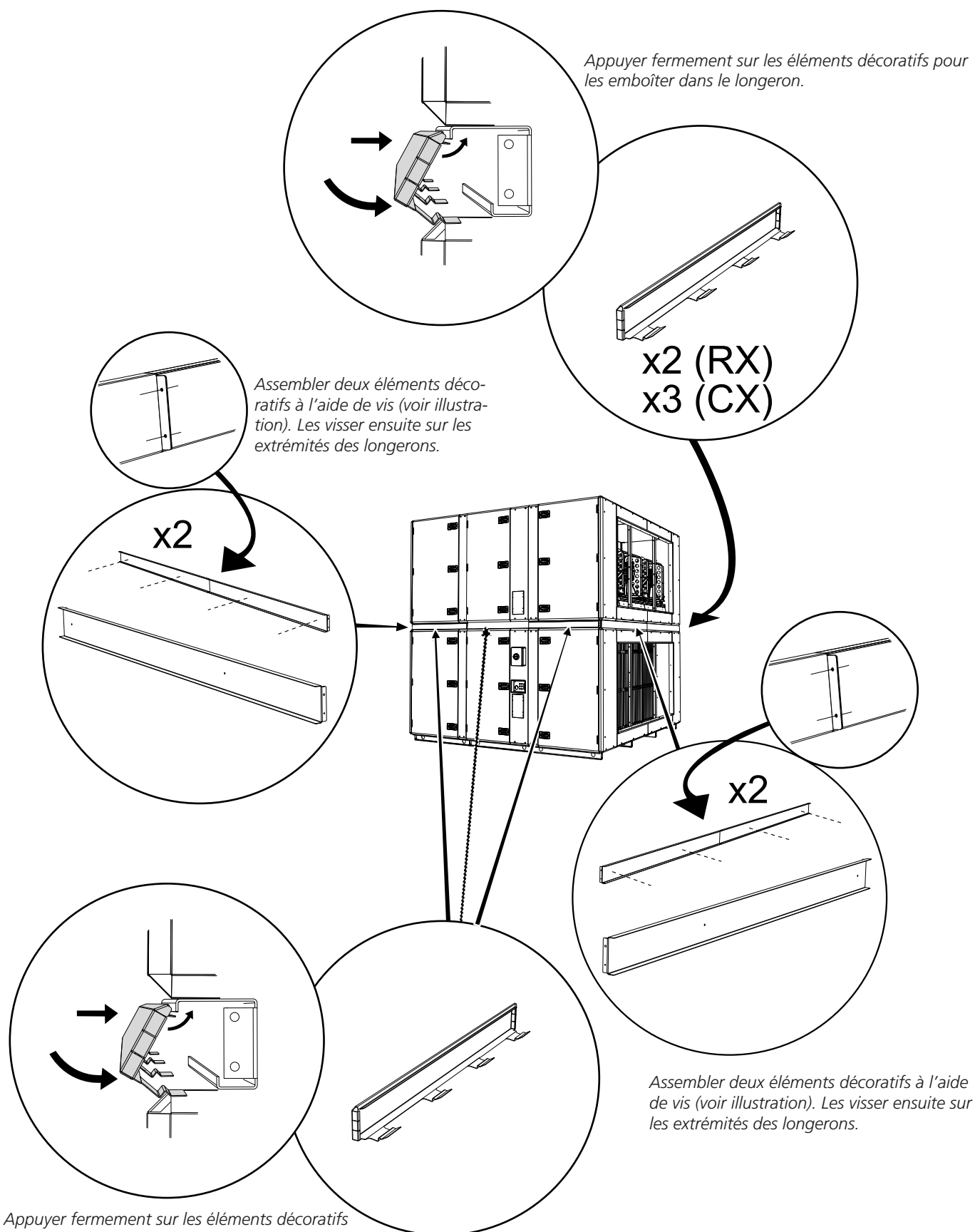

Appuyer fermement sur les éléments décoratifs pour les emboîter dans le longeron.
 GOLD CX: Fixer le panneau décoratif avec passages de câble sur la section échangeur de chaleur.

1.9.5 Connecteurs électriques rapides

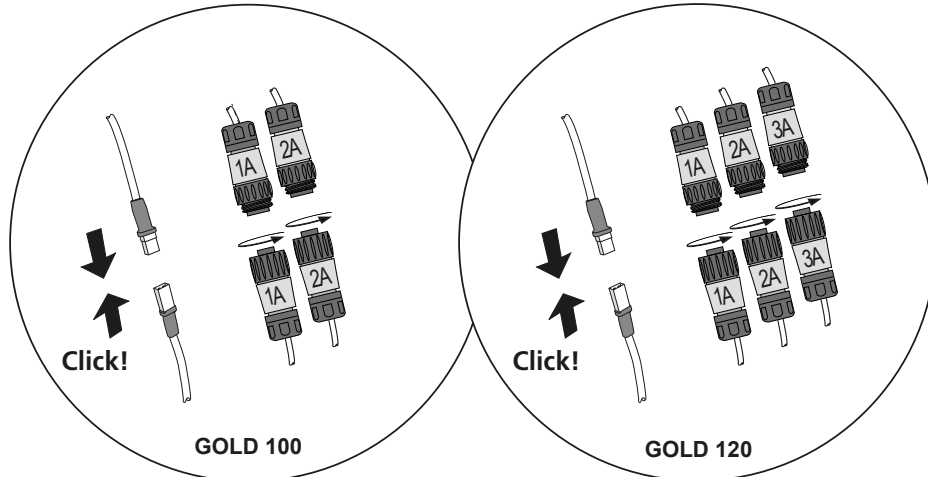

Raccorder l'armoire électrique et les ventilateurs à l'aide des câbles électriques et des connexions rapides.

L'illustration présente la GOLD RX en configuration 2. Le principe est toutefois le même pour d'autres centrales de traitement d'air.

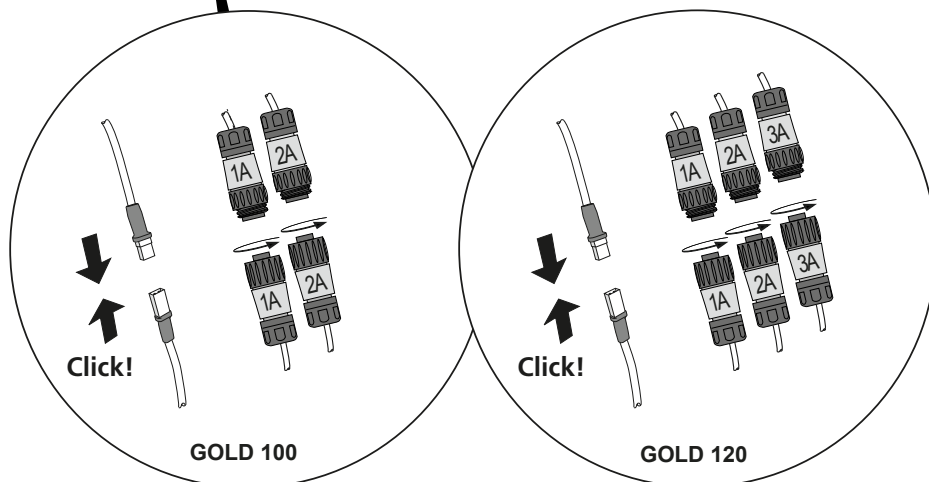
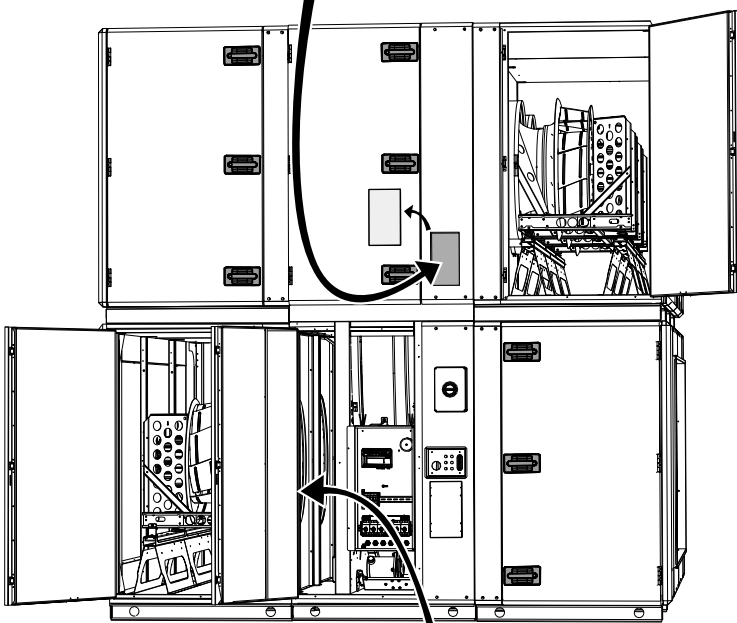

1.9.6 Raccordement des conduites aérauliques aux capteurs de pression du filtre

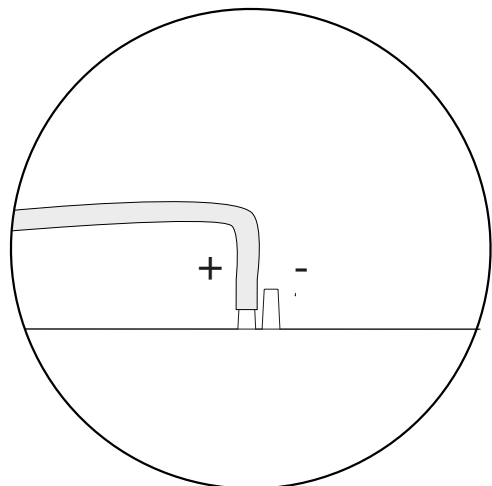

Raccorder la conduite aéraulique partant du purgeur situé sous le filtre, jusqu'à la borne « + » des piquages, comme illustré. La conduite aéraulique est raccordée au purgeur (sous le filtre) et est enroulée à l'intérieur de la section ventilateur/filtre.

L'illustration montre l'emplacement du ventilateur 2 de GOLD RX. Cependant, le principe est le même pour les autres centrales de traitement d'air.

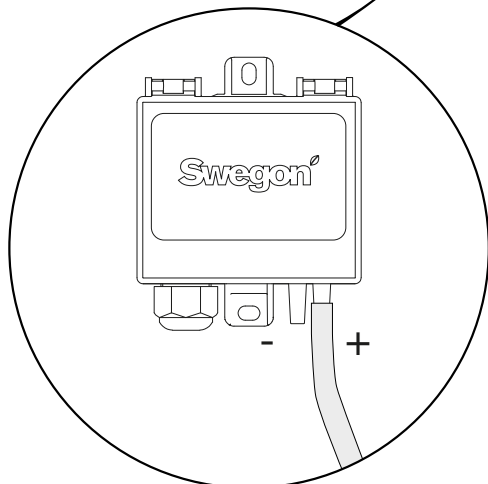
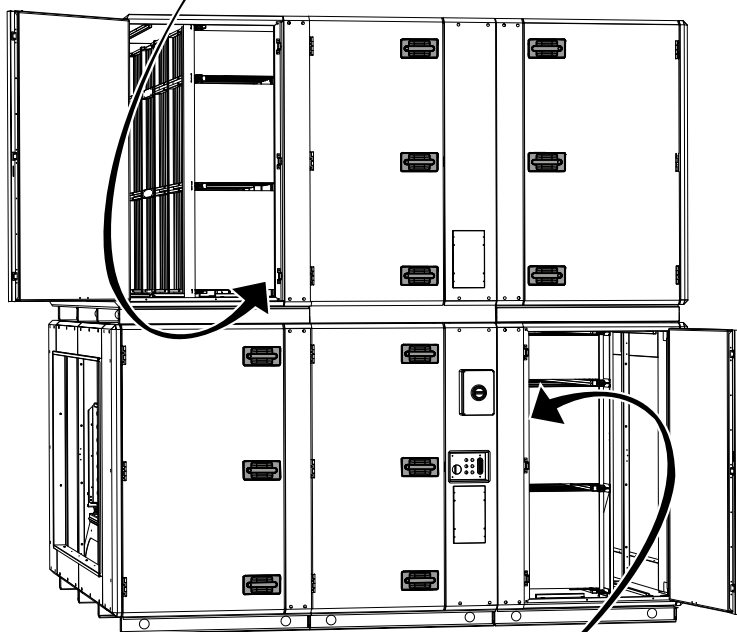

Raccorder la conduite aéraulique partant du purgeur situé sous le filtre jusqu'à la connexion + du capteur de pression du filtre, comme illustré. La conduite aéraulique est raccordée au purgeur (sous le filtre) et est enroulée à l'intérieur de la section ventilateur/filtre.

L'illustration montre l'emplacement du ventilateur 2 de GOLD RX. Cependant, le principe est le même pour les autres centrales de traitement d'air.

1.10 Raccordement des conduits

Les cadres de connexion de la centrale de traitement d'air sont rectangulaires et peuvent être fixés aux conduits au moyen de profils en C.

Isoler les conduits conformément aux normes et réglementations en vigueur.

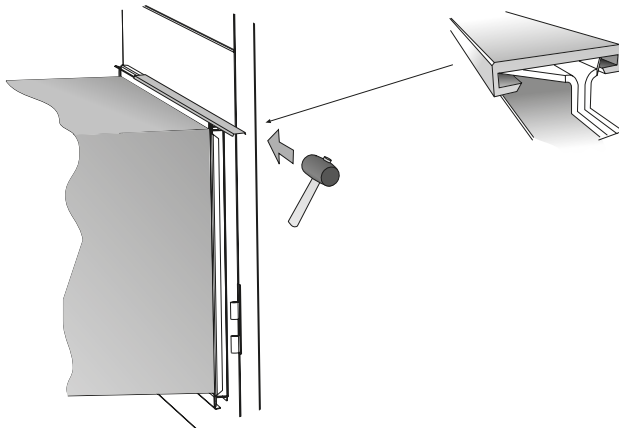
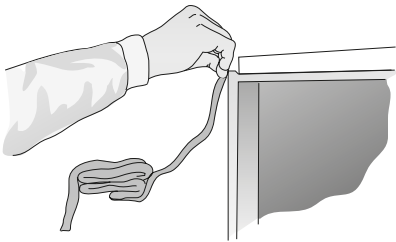

1.11 Installation de la sonde d'air introduit

La sonde de température de l'air introduit doit être montée dans le conduit d'air introduit.

Elle doit se trouver à un minimum de 1,5 mètre de la centrale de traitement d'air.

REMARQUE: Lorsque le système comporte une batterie chaude ou électrique et/ou éventuellement une batterie froide, le capteur doit être positionné à 1,5 mètre de la centrale, mesuré à partir de cet élément.

1. Mesurer et indiquer l'emplacement du capteur.
2. Percer un trou de 11 mm de diamètre dans le conduit d'air introduit.
3. Appliquer un joint d'étanchéité sur les bords du trou et fixer le capteur au moyen de 2 vis autoforeuses.
4. Raccorder le connecteur rapide de la sonde sur la borne appropriée du circuit de commande de la CTA. Voir Section 1.14.

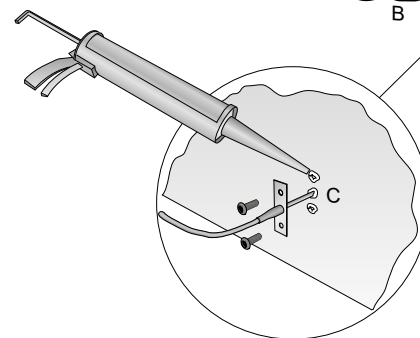
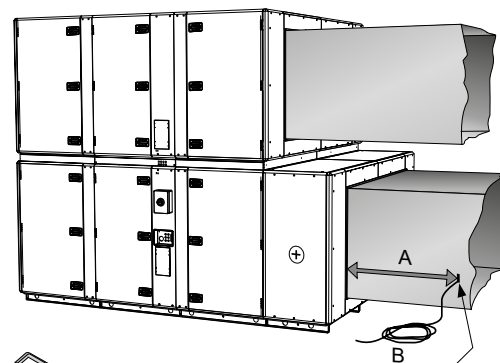
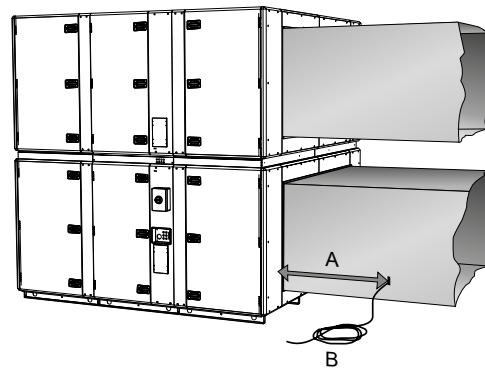

A ≥ 1500 mm
B = 10000 mm
C = Ø 11 mm

1.12 Connexions électriques, câbles de communication (uniquement GOLD CX)

Les connexions électriques doivent être effectuées par un électricien qualifié, dans le respect de la réglementation en vigueur.

Démonter les couvercles et le panneau aveugle à l'avant des coffrets électriques.

Un adaptateur de câble est monté à l'intérieur du coffret électrique sans module de commande (air extrait). Ces unités sont également livrées avec un adaptateur de câble non monté.

Cet adaptateur se monte sur le rail DIN dans le coffret électrique avec module de commande (air soufflé).

Connexion des câbles de communication: voir ci-dessous. Utiliser les entrées des câbles de la centrale de traitement d'air et guider les câbles de manière sûre.

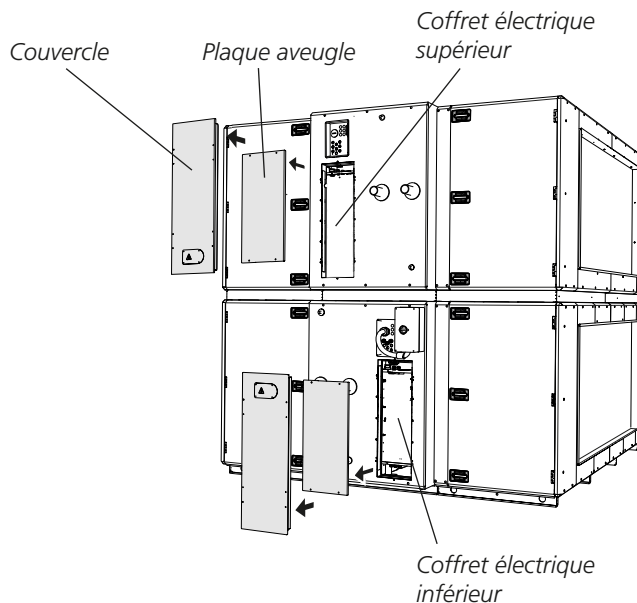

Coffret électrique avec module de commande (air soufflé)

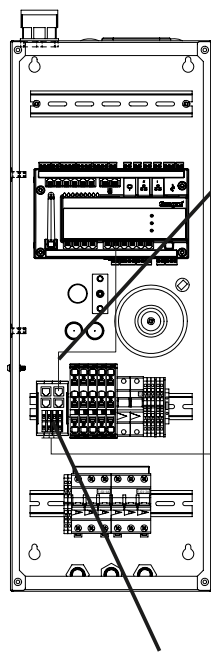

Connecter le câble bus fourni d'une borne bus au choix de l'adaptateur de câble vers une borne bus COM6-11 au choix du module de commande.

Adaptateur de câble pour montage dans le coffret électrique avec module de commande. Fourni non connecté dans le coffret électrique sans module de commande.

Compartiment Équipement 809535, unité de raccordement de tuyaux (accessoire, voir les instructions d'installation correspondantes)

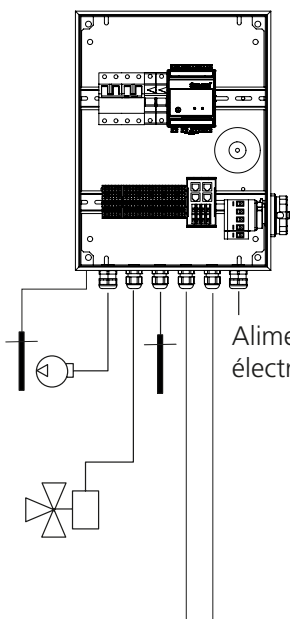

Alimentation électrique

Coffret électrique sans module de commande (air extrait)

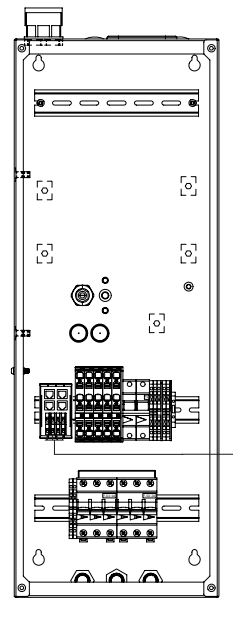

A

B

Câble de communication A à paire torsadée min. 4x0,5 mm², max. 100 mètres (non fourni). Connecter de borne à borne le câble entre les adaptateurs, soit de la borne n°1 à la borne n°1, etc.

Câble de communication B à paire torsadée min. 4x0,5 mm², max. 100 mètres (non fourni). Si cela simplifie l'installation ou si l'unité de raccordement des tuyaux TBXZ-5-42 (accessoire, y compris équipement coffret 809535) n'est pas sélectionnée, le câble de communication B peut également être connecté à l'adaptateur de câble du coffret électrique avec module de commande. Connecter entre les adaptateurs le câble de borne à borne, soit de la borne n°1 à la borne n°2, etc.

1.13 Raccordement de l'alimentation électrique

Les connexions électriques doivent être effectuées par un électricien qualifié, dans le respect de la réglementation en vigueur.

1.13.1 GOLD RX

Brancher l'alimentation directement sur le coupe-circuit de sécurité de la centrale. Retirer le couvercle du coupe-circuit de sécurité pour accéder à ses bornes.

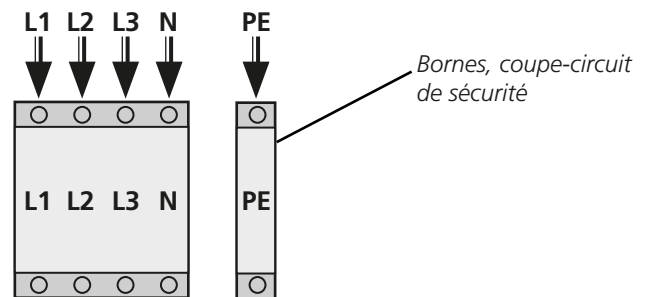
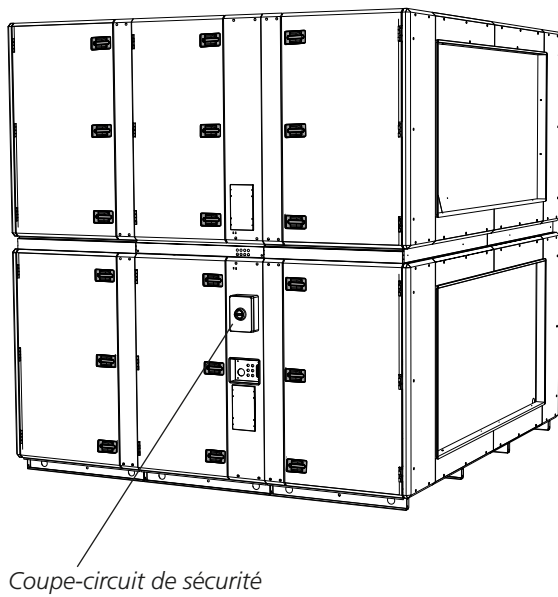

Triphasé, câble à 5 fils, 400 V -10/+15 %, 50/60 Hz.

Pour le dimensionnement du fusible, se reporter aux instructions d'installation et d'entretien.

1.13.2 GOLD CX

REMARQUE: Veiller à ce que le point 1.12 ait été vérifié avant de mettre l'appareil sous tension (uniquement GOLD CX). Risque de blessure!

Le câble (en gaine) partant du bloc d'alimentation du coffret électrique supérieur doit être raccordé au coupe-circuit, comme illustré ci-dessous. Fixer ensuite le câble dans les clips prévus à cet effet.

Brancher l'alimentation directement sur le coupe-circuit de sécurité de la centrale. Retirer le couvercle du coupe-circuit de sécurité pour accéder à ses bornes.

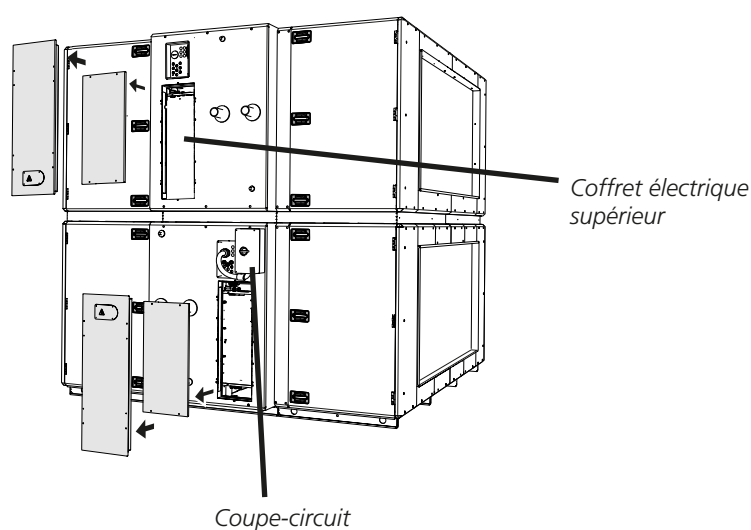

Raccordement de l'alimentation électrique

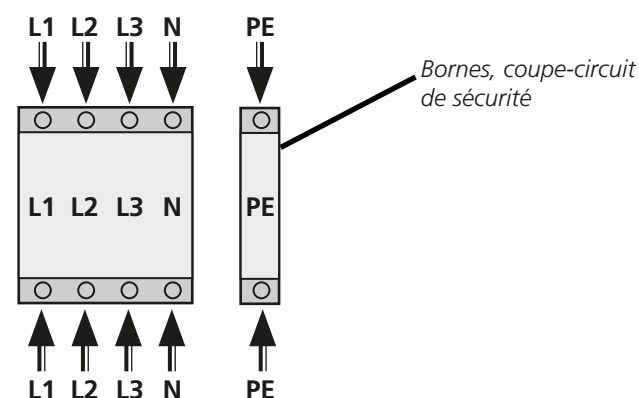

Raccordement de l'alimentation au bloc d'alimentation du coffret

Triphasé, câble à 5 fils, 400 V -10/+15 %, 50/60 Hz.

Pour le dimensionnement du fusible, se reporter aux instructions d'installation et d'entretien.

1.14 Branchement des câbles externes

1.14.1 GOLD RX

Pour accéder au module de commande, ouvrir la porte d'accès à l'avant de l'échangeur de chaleur.

Si nécessaire, les éléments décoratifs peuvent être utilisés comme passe-câble pour les câbles extérieurs. Démontez les éléments décoratifs et rabattez le nombre adéquat de pattes aux extrémités de ceux-ci, puis faites passer les câbles dans les presse-étoupe des éléments décoratifs de l'échangeur de chaleur. Remettez les éléments décoratifs en place. Tirez les câbles dans l'armoire électrique à travers le diaphragme en caoutchouc à l'avant de l'échangeur de chaleur. Déposez la porte d'accès pour passer les câbles plus aisément. Voir l'illustration.

REMARQUE: Les câbles de communication situés à l'extérieur de la centrale doivent être posés à une distance minimum de 100 mm des câbles sous tension.

Élément décoratif

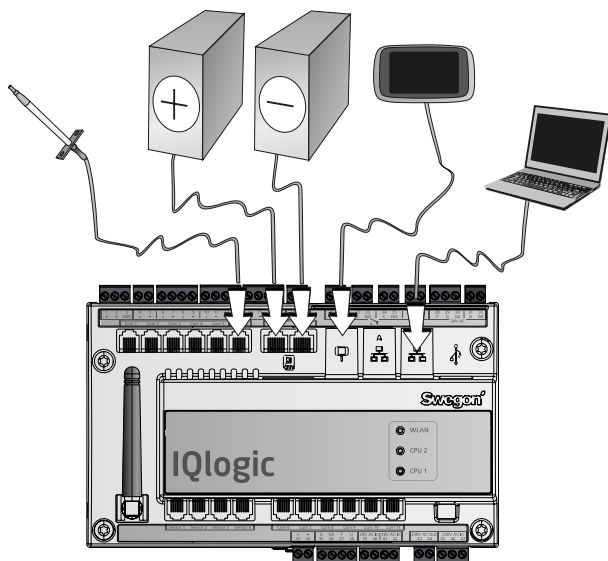
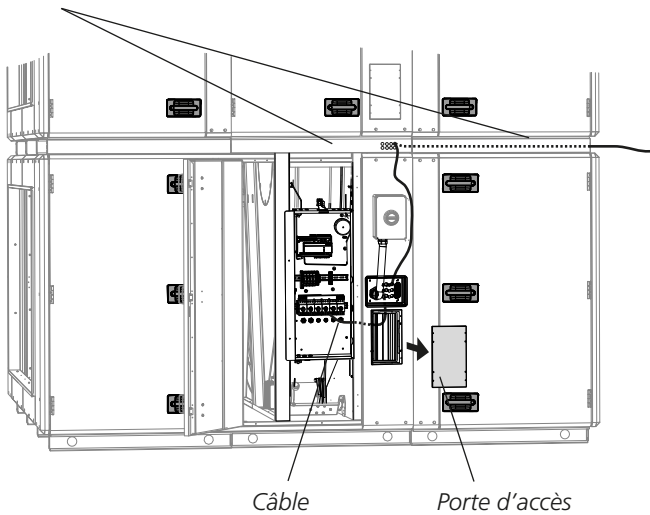

Circuit de commande à l'intérieur de l'armoire électrique

1.14.2 GOLD CX

Pour accéder à l'unité de commande, retirez le couvercle de la partie inférieure de l'échangeur de chaleur (selon la variante) et la plaque aveugle du coffret électrique.

Lorsque le module de commande est installé dans le coffret électrique inférieur, la plaque décorative peut être utilisée comme passage de câbles pour acheminer les câbles extérieurs. Démontez les éléments décoratifs et rabattez le nombre adéquat de pattes aux extrémités de ceux-ci, puis faites passer les câbles dans les presse-étoupe des éléments décoratifs de l'échangeur de chaleur. Remettez les éléments décoratifs en place.

Tirez les câbles dans l'armoire électrique à travers le diaphragme en caoutchouc à l'avant du coffret électrique de l'échangeur de chaleur.

REMARQUE: Les câbles de communication situés à l'extérieur de la centrale doivent être posés à une distance minimum de 100 mm des câbles sous tension.

Élément décoratif

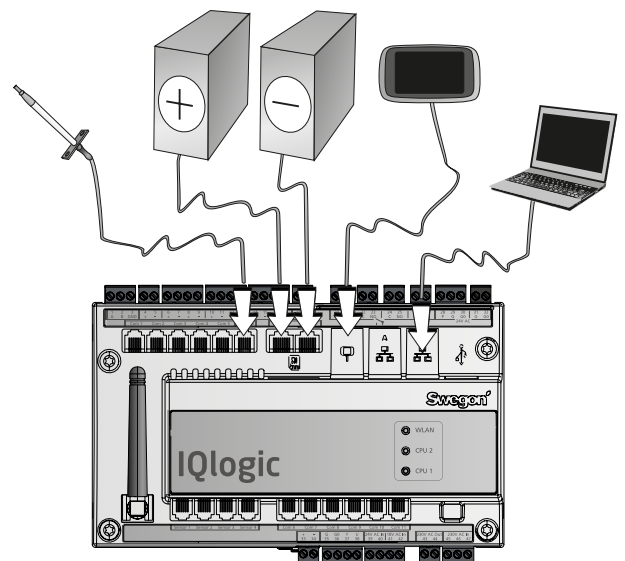
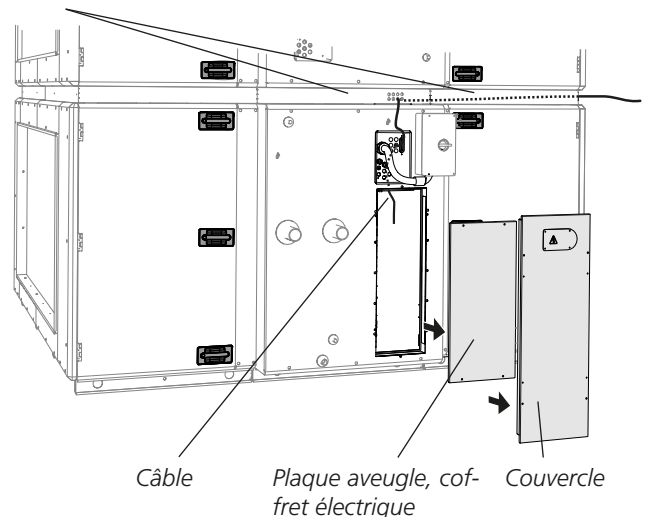

Circuit de commande à l'intérieur de l'armoire électrique

1.15 Installation de la sous-station hydraulique (uniquement GOLD CX)

Pour plus d'informations, voir les instructions d'installation de la sous-station hydraulique TBXZ-42.

2. Dimensions

2.1 GOLD RX 100/120

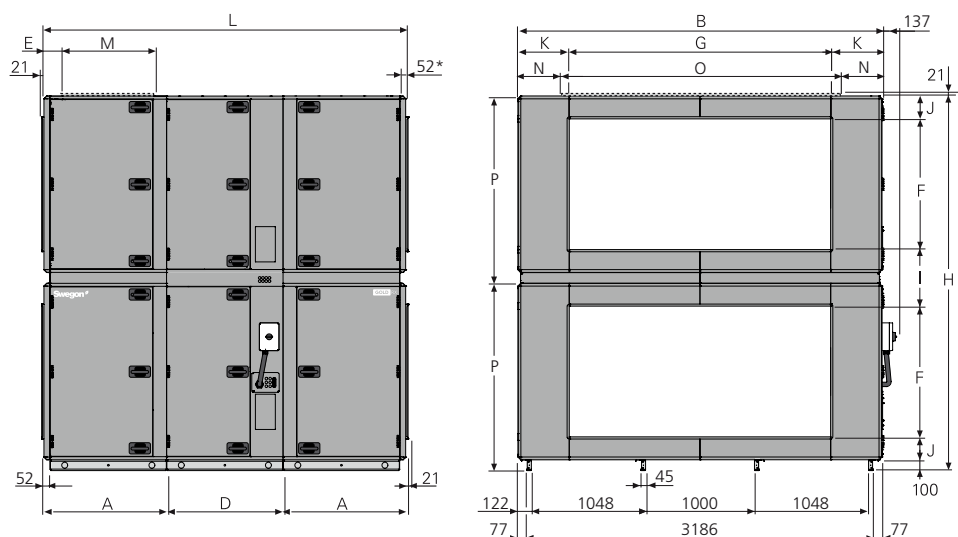

* La centrale de traitement d'air est fournie sans panneau d'extrémité lorsqu'un accessoire pour conduit est prévu dans le caisson isolé. La CTA peut également être fournie avec un panneau de raccordement à passage d'air intégral (en option).

Taille	A	B	D	E	F	G	H	I	J	K	L	M	N	O	P	Poids, kg
100	1122	3340	1070	187	1200	2400	3440	520	210	470	3314	800	420	2500	1720	3333-3761
120	1122	3340	1070	187	1200	2400	3440	520	210	470	3314	800	420	2500	1720	3533-3979

Poids individuels

Module filtre

GOLD 100/120: 402-540 kg/section.

Ventilateur

GOLD 100: 644-720 kg/section.

GOLD 120: 744-829 kg/section.

Section échangeur de chaleur, montée

GOLD 100/120: 1241 kg.

Section échangeur de chaleur, fournie en deux éléments de caisson + roue

Section inférieure = 513 kg

Section supérieure = 300 kg

Roue = 428 kg

Berceau de transport = 190 kg

2.2 GOLD CX 100/120

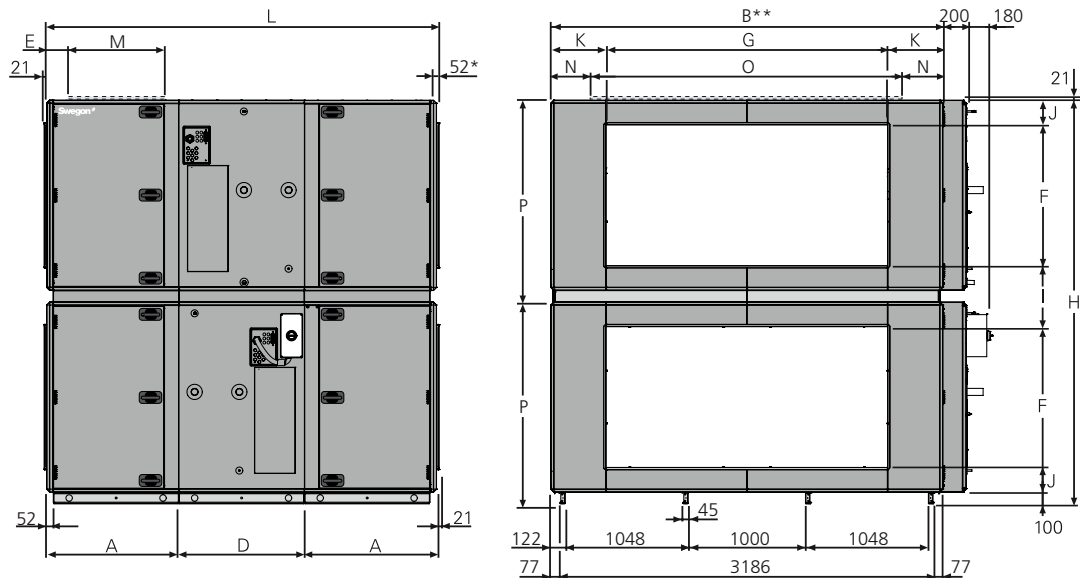

* La centrale de traitement d'air est fournie sans panneau d'extrémité lorsqu'un accessoire pour conduit est prévu dans le caisson isolé. La CTA peut également être fournie avec un panneau de raccordement à passage d'air intégral (en option).

** Largeur du boîtier de la section centrale = B + 200 mm.

Taille	A	B	D	E	F	G	H	I	J	K	L	M	N	O	P	Poids, kg
100	1122	3340	1070	187	1200	2400	3440	520	210	470	3314	800	420	2500	1720	4294-4772
120	1122	3340	1070	187	1200	2400	3440	520	210	470	3314	800	420	2500	1720	4494-4990

Poids individuels

Module filtre

GOLD 100/120: 402-540 kg/section.

Ventilateur

GOLD 100: 644-720 kg/section.

GOLD 120: 744-829 kg/section.

Section échangeur de chaleur

GOLD 100/120: 1101-1126 kg/section.

3. Bornes de câblage, unité de régulation

La charge max. admissible sur les bornes correspondantes est de 16 VA.

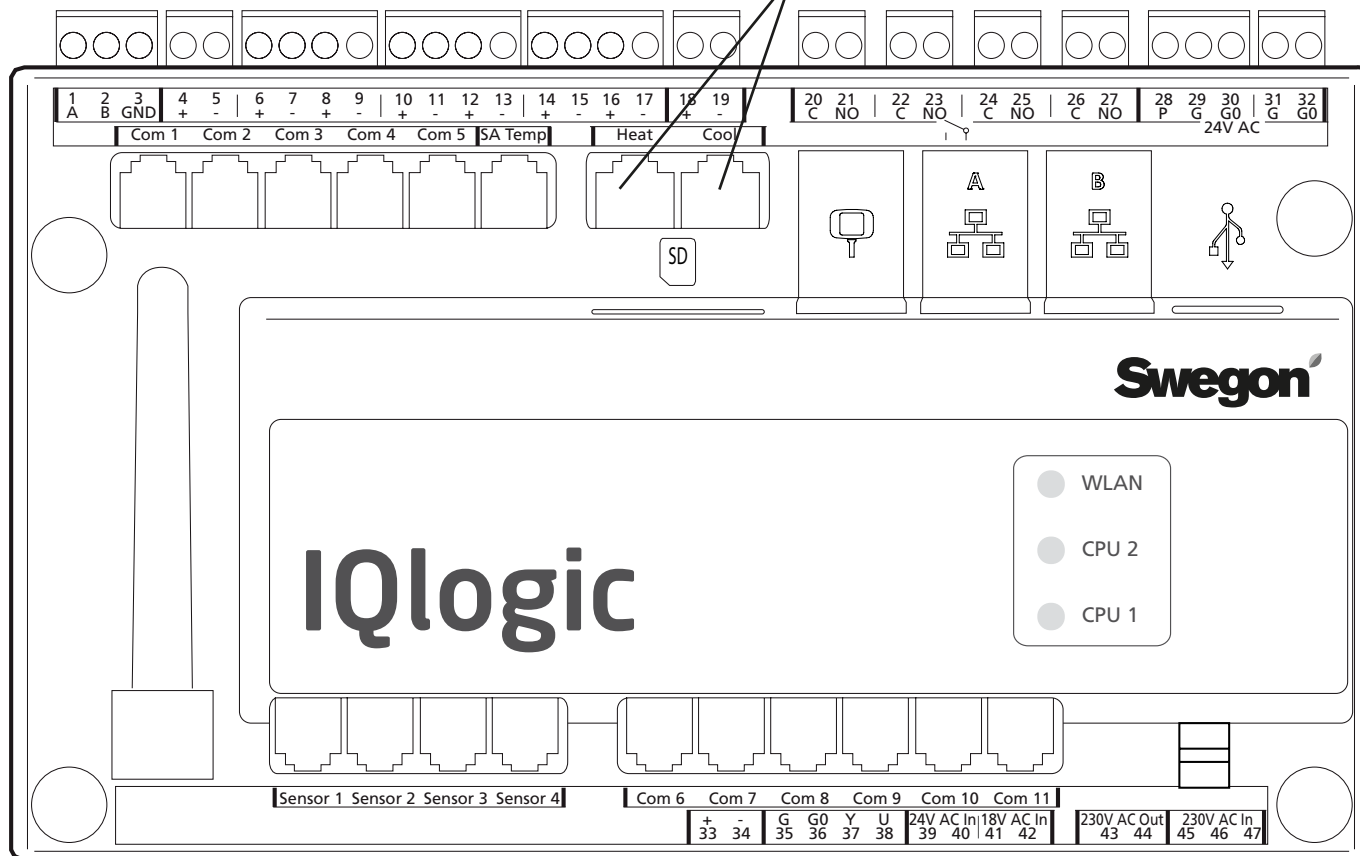

Les entrées numériques (bornes 4-17) sont à tension extra-basse. Les entrées analogiques (bornes 18-19) ont une impédance de 66 kΩ.

Bornier	Fonctions	Remarques
1,2,3	Branchements pour EIA -485	1 = connexions de communication A/RT+, 2= connexions de communication B/RT-, 3 = GND/COM
4,5	Arrêt - externe	Met la centrale à l'arrêt en ouvrant le circuit. À la livraison, cette fonction est munie d'un cavalier. Met la centrale à l'arrêt en cas d'interruption de la connexion.
6,7	Fonction incendie/fumée externe 1	Fonction externe incendie et fumée. À la livraison, cette fonction est munie d'un cavalier. Lorsque la connexion est interrompue, la fonction s'active et déclenche une alarme.
8,9	Fonction incendie/fumée externe 2	Fonction externe incendie et fumée. À la livraison, cette fonction est munie d'un cavalier. Lorsque la connexion est interrompue, la fonction s'active et déclenche une alarme.
10,11	Alarme externe 1	Fonction contact externe. En option: Normalement ouvert/normalement fermé.
12,13	Alarme externe 2	Fonction contact externe. En option: Normalement ouvert/normalement fermé.
14,15	Vitesse réduite - externe	Fonction contact externe. Prioritaire sur l'horloge, depuis l'arrêt jusqu'au fonctionnement à vitesse réduite.
16,17	Vitesse élevée - externe	Fonction contact externe. Prioritaire sur l'horloge, depuis l'arrêt ou la vitesse réduite jusqu'à la vitesse élevée.
18,19	Régulation à la demande	Entrée pour 0-10 V DC. Le signal d'entrée influence le point de consigne air soufflé/extrait lorsque l'appareil fonctionne en mode Régulation à la demande. Pour raccordement d'une sonde, par exemple CO ₂ , CO et COV
20,21	Circulateur, circuit de chauffage	Contact indépendant, max. 5 A/AC1, 2 A/AC3, 250 V AC. Fermeture en cas de charge de chauffage.
22,23	Pompe de circulation, circuit de refroidissement ou refroidissement marche/arrêt, opération en 1 étape	Contact indépendant, max. 5 A/AC1, 2 A/AC3, 250 V AC. Fermeture en cas de charge de refroidissement.
24,25	Refroidissement, marche/arrêt, opération en 2 étapes	Contact indépendant, max. 5 A/AC1, 2 A/AC3, 250 V AC. Fermeture en cas de charge de refroidissement.
26,27	Témoin de marche.	Contact indépendant, max. 5 A/AC1, 2 A/AC3, 250 V AC. Fermeture lorsque l'unité est en service.
28,29,30	Commande registre	24 V AC 28= 24 VAC (G) avec régulation, 29= 24 VAC (G), 30= 24 VAC (G0).
31,32	Tension de régulation ¹⁾	Tension de régulation 24 V AC. Les bornes 31-32 sont chargées au total de 16 VA. Ouvert par le coupe-circuit de sécurité.
33,34	Tension de référence	Entrée pour 10 V DC constant. Charge max. admissible: 8 mA.
35,36,37,38	Régulation, registre de recyclage	Le registre de recyclage résiste à max. 2 mA à 10 V DC. 35= 24 V AC (G), 36= 24 V AC (G0), 37= 0-10 V DC signal de régulation, 38= 0-10 V DC signal de feed-back.

La charge max. commune admissible sur les bornes 31-32, sorties pour chauffage/refroidissement et sortie registre (bornes 28-30) est de 50 VA.

¹⁾ GOLD 100/120: Pour une charge supérieure à 16 VA, utiliser les bornes 201 (G) et 202 (G0). Les bornes 201-202 peuvent supporter jusqu'à 48 VA.